

LÁMPARA ENCASTRADA LED - MOD.650 / MOD.1250



Descripción:

Pantallas estancas diseñadas especialmente para LED.
Luminaria indicada para lugares donde se requiera una elevada protección ambiental, periodos de iluminación largos y condiciones de mantenimiento difíciles.

Características LED*:

Fuente de Luz: LED Temperatura de
Color: 4000K / 6000K
Flujo luminoso real: 1620lm/3077lm
Potencia Nominal: 2x8W / 2x16W
Mantenimiento Flujo Lum LM80: 25.000 h (B50L70)

Instalación:

Instalación encastrada
(interior)

Referencias:

0684L650-LED
(2 unidadesX600 mm)
0684L1250-LED
(2 unidadesX1200 mm)

Características Luminaria*:

Tensión de Alimentación: 220-240V, 50/60Hz
Rango de Temperatura: -20, +50°C
Ángulo de Apertura: 240º
Materiales: Cuerpo de acero pintado en color blanco RAL9010.
Marco inoxidable y difusor de metraquilato.
Clasificación Energética: A
Peso Producto: 2300 / 4200 grs

	MOD.650	MOD.1250
	0684L650-LED	0684L1250-LED
Dim. Producto (mm)	654x170x50	1254x170x50
Peso Producto (grs)	2300	4200

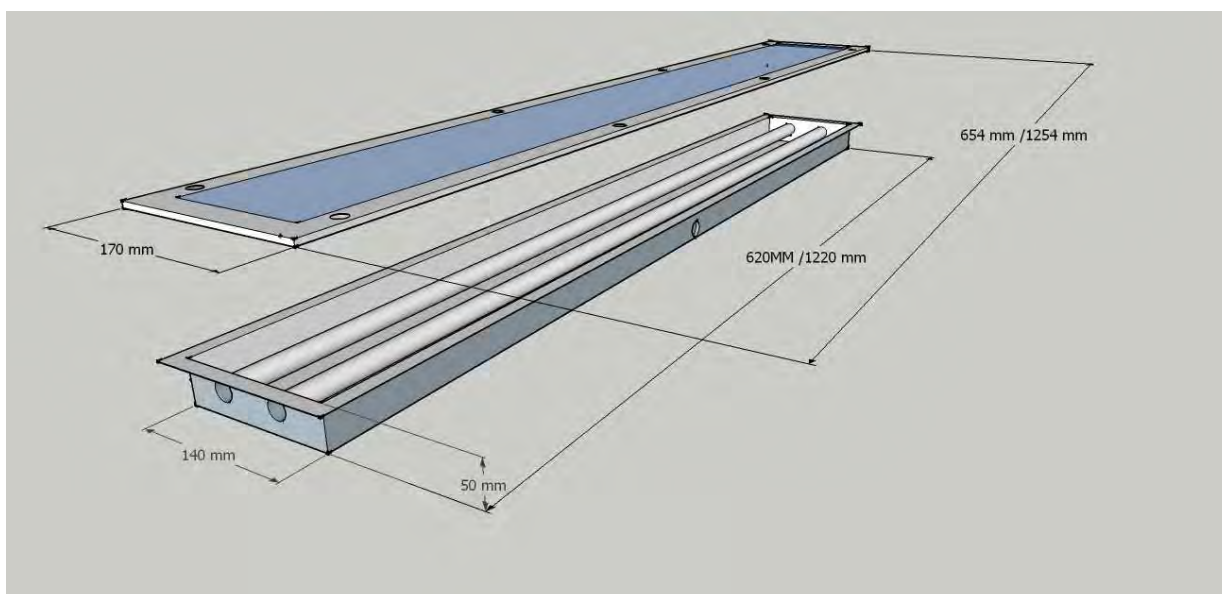

(*) Las especificaciones y el diseño están sujetos a posibles modificaciones sin previo aviso.