

SL

ES | FR | EN

BALANZAS

BALANCES

WEIGHING SCALES

V1.2
08/04/2021



marca propiedad de | est une marque de | trade mark propriety of:

PoI. Empordà Internacional C. Molló, 3
17469 VILAMALLA - (Girona) ESPAÑA
T. (34) 972 527 212 - F. (34) 972 527 211

GIROPES

ÍNDICE

ES

1. PRECAUCIONES	4
1.1 ADVERTENCIA Y PRECAUCIÓN	4
2. ESPECIFICACIÓN	4
2.1 ESPECIFICACIONES	4
2.2 DIMENSIONES	5
3. INTRODUCCIÓN	5
4. INSTALACIÓN	5
4.1 DESEMBALAJE	5
4.2 CARGA DE LA BATERÍA	6
4.3 INSTALACIÓN	6
5. DESCRIPCIÓN DE LAS PIEZAS	6
5.1 VISIÓN GENERAL	6
5.2 VISUALIZACIÓN DEL PESO	7
6. FUNCIONAMIENTO	7
6.1 ENCENDIDO Y APAGADO DE LA BALANZA	7
6.2 CERO	7
6.3 TARA	8
6.4 RETROILUMINACIÓN	8
6.5 ENCENDIDO/APAGADO	8
7. PARÁMETROS	9
7.1 TECLAS DEL MENÚ	9
7.2 BLOQUE DE PARÁMETROS	9
8. CALIBRACIÓN	10
9. CÓDIGOS DE ERROR	11
10. GARANTÍA	12

SOMMAIRE

FR

1. PRÉCAUTIONS	13
1.1 AVERTISSEMENT ET MISE EN GARDE	13
2. CARACTÉRISTIQUES	13
2.1 CARACTÉRISTIQUES	13
2.2. DIMENSIONS	14
3. INTRODUCTION	14
4. INSTALLATION	14
4.1 DÉBALLAGE	14
4.2 CHARGER LA BATTERIE	15
4.3 INSTALLATION	15
5. DESCRIPTION DES PIÈCES	15
5.1 VUE GÉNÉRALE	15
5.2 ÉCRAN DE PESAGE	16
6. FONCTIONNEMENT	16
6.1 MISE EN MARCHE/ARRÊT DE LA BALANCE	16
6.2 ZÉRO	16
6.3 TARE	17
6.4 RÉTRO-ÉCLAIRAGE	17
6.5 ARRÊT AUTOMATIQUE	17
7. PARAMÈTRES	18

7.1 TOUCHES DU MENU	18
7.2 BLOC DE PARAMÈTRES	18
8. ÉTALONNAGE	19
9. CODES D'ERREUR	20
10. GARANTIE	21

INDEX

EN

1. PRECAUTIONS	22
1.1 WARNING & CAUTION	22
2. SPECIFICATION	22
2.1 SPECIFICATIONS	22
2.2 DIMENSION	23
3. INTRODUCTION	23
4. INSTALLATION	23
4.1 UNPACKING	23
4.2 CHARGING BATTERY	24
4.3 INSTALLATION	24
5. PARTS DESCRIPTION	24
5.1 OVERALL VIEW	24
5.2 WEIGHT DISPLAY	25
6. OPERATION	25
6.1 TURNING THE SCALE ON/OFF	25
6.2 ZERO	25
6.3 TARE	25
6.4 BACK LIGHT	26
6.5 POWER AUTO OFF	26
7. PARAMETERS	26
7.1 KEYS IN MENU	26
7.2 PARAMETER BLOCK	27
8. CALIBRATION	28
9. ERROR CODES	29
10. WARRANTY	30

1. PRECAUCIONES

1.1 ADVERTENCIA Y PRECAUCIÓN



ADVERTENCIA

Desconecte el suministro eléctrico de esta unidad por completo antes de iniciar los trabajos de instalación, limpieza o mantenimiento.

De lo contrario, podrían producirse lesiones físicas o daños en la unidad.

CUIDADO

- ⚠ Solo permita que realicen el mantenimiento del instrumento personas cualificadas.
- ⚠ Antes de conectar o desconectar cualquier componente, desconecte el suministro eléctrico.
- ⚠ Si no sigue estas precauciones, podrían producirse lesiones físicas o daños o la destrucción del equipo.

- La balanza es un instrumento electrónico de precisión, por lo que se debe manipular con cuidado.
- No instale la balanza bajo la luz directa del sol.
- Verifique que la tensión local y el tipo de receptáculo sean los correctos para la balanza.
- Utilice únicamente el adaptador original, otros pueden causar daños en la balanza.
- El equipo enchufable debe instalarse cerca de una toma de corriente de fácil acceso.
- Evite fuentes de energía inestables. No lo utilice cerca de aparatos de alto consumo, como equipos de soldadura o motores grandes.
- Evite los cambios bruscos de temperatura, las vibraciones, el viento y el agua.
- Evite el ruido de radiofrecuencia intenso.

2. ESPECIFICACIÓN

2.1 ESPECIFICACIONES

MODELO	SL Y SLP	
Capacidad	6 kg/15 kg	15 kg/30 kg
Legibilidad	5 g	10 g
Valor de la tara	-10 kg	-30 kg
Capacidad mínima	100g	200g
Pantalla	LCD de 15 mm con retroiluminación LED blanca	
Carcasa	Carcasa de plástico ABS y bandeja SST	
Temperatura de funcionamiento	-10°C ~ 40°C / 32°F ~ 104°F	
Resolución	2*3000e	
Teclado	Teclado de membrana con 2 teclas	
Tamaño de la bandeja (mm)	343x263	
Unidad de pesaje	kg	
Interfaz	RS232 como estándar	
Alimentación	Adaptador de CA (12 V 500 mA) Batería recargable de 6 V 3,2 Ah	
Tiempo de estabilización	Normalmente 1 segundo	
Peso	Peso neto-4,4 kg; Peso bruto-5,0 kg	
Dimensión (mm)	345 x 265 x 86	

2.2 DIMENSIONES

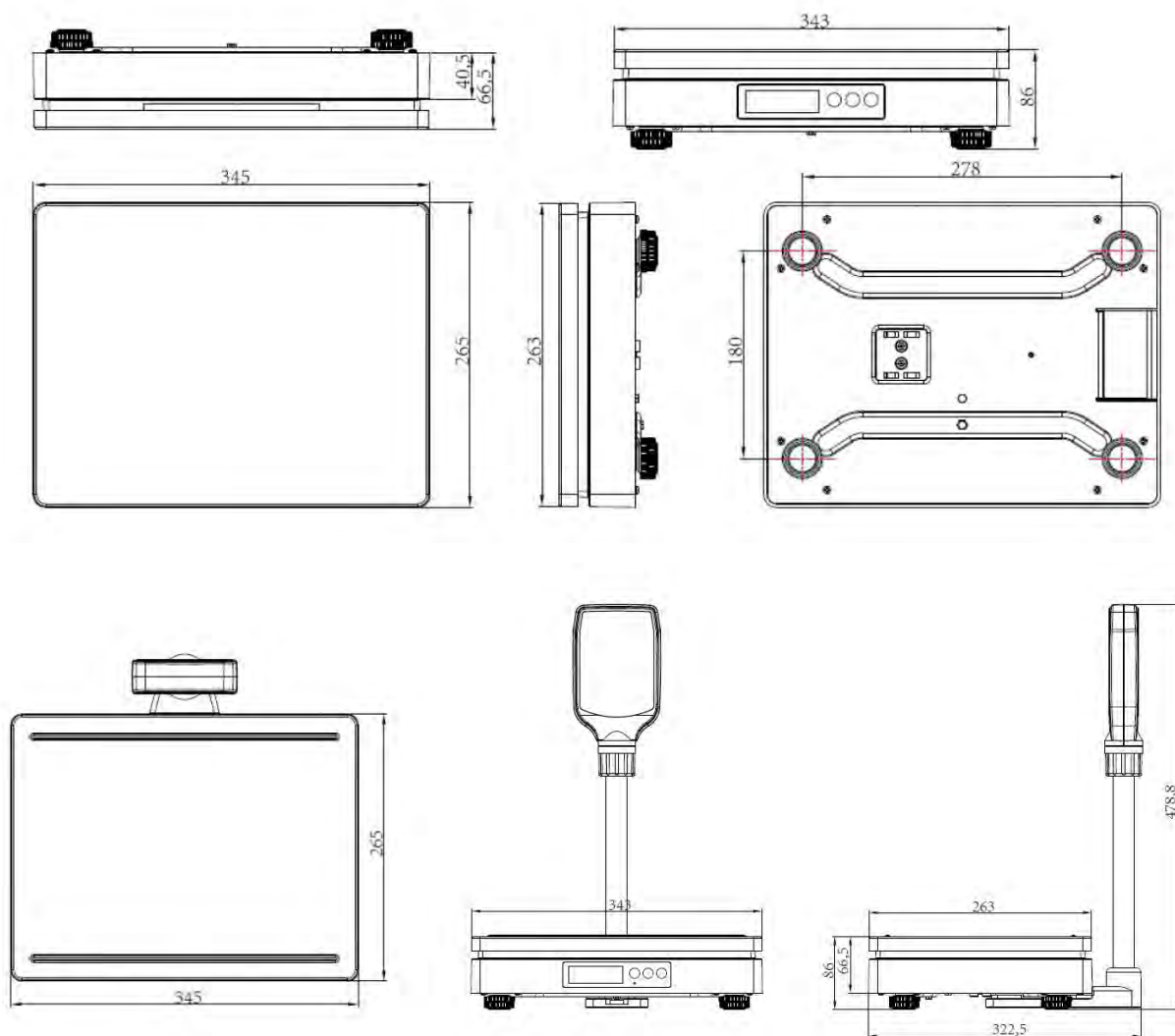

3. INTRODUCCIÓN

- La balanza de la serie SL que amplifica las señales de una célula de carga, la convierte en datos digitales y la muestra como valor de masa.
- Es adecuada para aplicaciones generales de pesaje.
- Pantalla LCD de 15 mm con retroiluminación LED blanca
- El puerto estándar RS232 se puede conectar al ordenador o al dispositivo ECR o POS
- Capacidad de 15 a 30 kg

4. INSTALACIÓN

4.1 DESEMBALAJE

Saque cuidadosamente la balanza de su embalaje y asegúrese de que no esté dañada y de que todos los accesorios estén incluidos.

- Retire la cubierta protectora. Guarde el embalaje y utilícelo en caso de que necesite transportar la balanza más tarde.
- Inspeccione la balanza y el terminal para ver si están dañados.
- Asegúrese de que todos los componentes estén incluidos

Accesorios,

1. Balanza
2. Cable RS232
3. Adaptador
4. Bandeja
5. Manual del producto

4.2 CARGA DE LA BATERÍA

- Para cargar la batería, introduzca la clavija del adaptador en el conector, el conector se encuentra debajo de la balanza. El adaptador simplemente se conecta a la red eléctrica. No es necesario que la balanza esté encendida.
- La batería debe cargarse durante 8 horas para llegar a la máxima capacidad.
- A la derecha de la pantalla hay un LED que indica el estado de carga de la batería. Cuando la balanza se conecta a la red eléctrica, la batería interna se recarga. Si el LED es verde, la batería tiene una carga completa. Si es rojo, la batería está casi descargada, y si es amarillo, la batería se está cargando.
- No utilice ningún otro tipo de adaptador de corriente que no sea el que se incluye con la balanza.
- Verifique que la toma de corriente de CA esté debidamente protegida

Nota: Cargue la batería antes de utilizar la balanza por primera vez

4.3 INSTALACIÓN

- Coloque la balanza sobre una mesa.
- Conecte el cable RS232 al puerto RJ11
- DB9(RS-232): pin 2 Tx, pin 3 Rx, pin 5 GND.
- El puerto RJ11 se encuentra debajo de la balanza.
- El cable RS232 se conecta al ordenador o al dispositivo ECR o POS. (9600 bauds, 8n1)
- El adaptador se conecta a la toma de corriente alterna.
El equipo enchufable debe instalarse cerca de una toma de corriente de fácil acceso con un contacto de protección a tierra/masa.
- Pulse la tecla de encendido y apagado. Si desea apagarla, mantenga pulsada la tecla y suéltela.
- La pantalla mostrará el número de versión de la balanza e iniciará la autocomprobación.
- Después de realizar la autocomprobación, la pantalla pasará al modo de pesaje normal. El tiempo de calentamiento de 15 minutos estabiliza los valores medidos después del encendido.

Entonces puede empezar a utilizarla.

5. DESCRIPCIÓN DE LAS PIEZAS

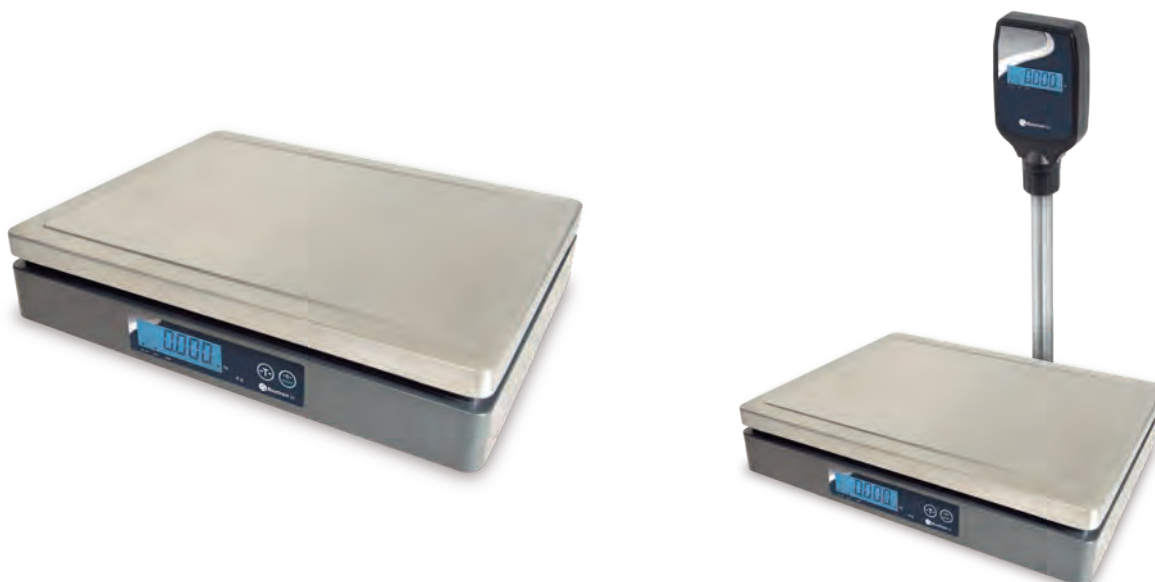

5.1 VISIÓN GENERAL

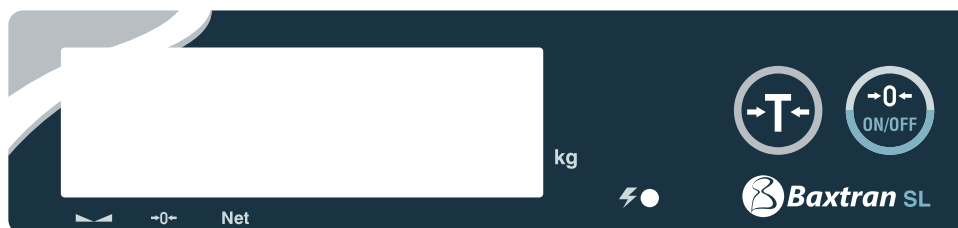

5.2 VISUALIZACIÓN DEL PESO



VISUALIZACIÓN	DESCRIPCIÓN
→0←	Visualización de puesta a cero
▾	Visualización estable
Net	Visualización de peso neto
kg	Modo de pesaje actual
⚡	Indicación de carga

TECLAS	FUNCIÓN
	<p>Pulse la tecla para encender la balanza</p> <p>Mantenga pulsada la tecla y suéltela para apagar la balanza</p> <p>-----</p> <p>Hace que la pantalla vuelva a ponerse a cero en el modo de pesaje</p> <p>En el modo de configuración, se utiliza como tecla para introducir valores</p>
	<p>Se restan los valores de tara, cambia de bruto a neto y, en el modo de configuración, se utiliza para cambiar el menú o el valor.</p> <p>Mantenga pulsada la tecla para salir del menú</p>

6. FUNCIONAMIENTO

PUESTA EN MARCHA INICIAL

El tiempo de calentamiento de 15 minutos estabiliza los valores medidos después del encendido.

6.1 ENCENDIDO Y APAGADO DE LA BALANZA

Encienda la balanza pulsando la tecla . La pantalla se enciende y se inicia la autocomprobación.

Si desea apagar el equipo, mantenga pulsada la tecla y suéltela.



6.2 CERO

Las condiciones ambientales pueden hacer que la balanza marque exactamente cero a pesar de que la bandeja no realice ningún esfuerzo. Sin embargo, puede configurar la pantalla de

la balanza a cero en cualquier momento si pulsa la tecla  y garantizar así que el pesaje comience en cero.



6.3 TARA

Se puede calcular el peso de cualquier recipiente si se pulsa el botón , de modo que siempre se muestre el peso neto del objeto que se está pesando.

- Coloque el peso sobre la bandeja.
- Pulse la tecla . Se muestra cero y se resta la tara.
- Quite el peso de la plataforma. Se muestra el peso calculado. Solo se puede configurar un valor de tara. Se puede visualizar con un valor negativo.
- Pulse la tecla . Se muestra cero y se borra el peso calculado.

6.4 RETROILUMINACIÓN



La balanza SL permite elegir el funcionamiento de la retroiluminación.

- Encienda la balanza.
- Pulse la tecla  durante la puesta en marcha hasta que la pantalla muestre *FO BL*.
- Pulse la tecla  para cambiar la configuración de la retroiluminación entre los modos Auto/Off/On.
- Pulse la tecla  para confirmar

VISUALIZACIÓN	DESCRIPCIÓN
<i>AUTO</i>	La retroiluminación se activará cuando empiece a utilizar la balanza o cuando el peso no esté en cero.
<i>OFF</i>	La función de retroiluminación se desactivará
<i>ON</i>	La retroiluminación siempre estará activada

6.5 ENCENDIDO/APAGADO

Encienda la balanza.

- Pulse la tecla  durante la puesta en marcha hasta que la pantalla muestre *FO BL*.
- Pulse la tecla  para seleccionar el menú hasta que la pantalla muestre *F 1 OF*.
- Pulse la tecla  para confirmar

	<i>0: 0</i>	Para configurar la función de apagado automático desactivado, para que la balanza esté siempre encendida
<i>F 1 OF</i>	<i>0: 3</i>	Configurado para que se apague después de 3 minutos
	<i>0: 10</i>	Configurado para que se apague después de 10 minutos
	<i>0: 30</i>	Configurado para que se apague después de 30 minutos

7. PARÁMETROS

7.1 TECLAS DEL MENÚ

ENTRE EN EL MENÚ

- Pulse la tecla  para encender la balanza. Pulse la tecla  durante la puesta en marcha hasta que la pantalla muestre *F0 BL*

ENTRE EN EL MENÚ SELECCIONADO

- Pulse la tecla , puede confirmar el que se mostrará.

SELECCIONE EL MENÚ



- Pulse la tecla , puede elegir los bloques del menú uno por uno.

SALGA DEL MENÚ



- Mantenga pulsada la tecla  y suéltela para salir del menú.

7.2 BLOQUE DE PARÁMETROS

MENÚ	DESCRIPCIÓN			
<i>F0 BL</i>	<i>OFF</i>	Para configurar la función de retroiluminación		
	<i>ON</i>			
	<i>AUTO</i>			
<i>F1 OFF</i>	<i>OFF</i>	Inhabilitación de la función de apagado automático		
	<i>3</i>	La balanza se apagará automáticamente después de 3 minutos		
	<i>10</i>	La balanza se apagará automáticamente después de 10 minutos		
	<i>30</i>	La balanza se apagará automáticamente después de 30 minutos		
<i>F2 COM</i>	<i>BT</i>	Bluetooth communication * Not available		
	<i>PORT</i>	<i>CON1</i>	Protocol 1	
		<i>CON2</i>	Protocol 2	Opción <i>CONTi STA</i>
		<i>CAS</i>	Protocol Type : <i>CAS</i>	Opción <i>ACTi PAS</i>
		<i>RSK</i>		
		<i>TPV0</i>	<i>TPV-A</i>	<i>TRAN0</i>
			<i>TPV-B</i>	<i>TRAN1</i>
		<i>TPV2</i>	<i>TPV-2A</i>	<i>TRAN0 / TRAN1</i>
			<i>TPV-2B</i>	
		<i>TPV-7</i>		
		<i>TFDC1</i>		
		<i>TOLEDO</i>		

		<i>NCI</i>	
		<i>OFF</i>	
<i>F3 ISN</i>	Para mostrar los recuentos internos		
 <i>TECH</i>	Para cualquier versión aprobada, es necesario pulsar el interruptor de calibración  Sólo personal autorizado. Romper los sellos hace que el dispositivo pierda su verificación.		
	<i>APPROV</i>	<i>CPA</i>	Aprobación CPA
		<i>OIML</i>	Aprobación OIML
		<i>NTEP</i>	Aprobación NTEP
		<i>NINGUNO</i>	Ninguna aprobación
	<i>P1 CAL</i>	<i>KG LB</i>	Calibración (Para la versión de aprobación de NTEP, se puede calibrar en modo kg o lb)
	<i>P2 RES</i>	<i>3000 / 3000P / 3000 I 6000 / 15000 / 30000 60000</i>	Configuración de la resolución externa Para la versión de aprobación, sólo muestra <i>3000 / 3000P / 3000 I</i> de resolución
	<i>P3 CAP</i>	<i>6 KG 15 KG 30 KG</i>	Configuración de la capacidad de la balanza
	<i>P4 GRA</i>		Configuración de la gravedad local
	<i>P5 AUTO</i>	<i>0 \ 2 \ 4 \ 10 \ 20 \ 50 \ 100</i>	Margen de configuración de cero inicial (sólo se puede configurar en la versión no aprobada)
	<i>P6 PAGE</i>	<i>0 \ 2 \ 4 \ 10 \ 20 \ 50 \ 100</i>	Margen de configuración de cero (sólo se puede configurar en la versión no aprobada)
<i>P7 AZN</i>	<i>0.50 \ 10 \ 120 \ 140</i>	Configuración de seguimiento de cero (sólo se puede configurar en la versión no aprobada)	
<i>P8 STA</i>	<i>ON \ OFF</i>	Activación/desactivación la función de pre-tara	
<i>BACK</i>			Volver al modo de pesaje



8. CALIBRACIÓN

Pulse la tecla  para encender la balanza. Pulse la tecla  durante la puesta en marcha hasta que se muestre en la pantalla *0 bl*

Pulse la tecla  durante la puesta en marcha hasta que la pantalla muestre *tech*

Pulse la tecla  para confirmar y la pantalla mostrará *P1 cal*

Pulse la tecla  y la pantalla mostrará el valor actual del peso de calibración.

Si es necesario, pulse la tecla  para cambiar la ubicación, pulse la tecla  para cambiar el valor, pulse la tecla  para confirmar, y la pantalla mostrará *Load*

Coloque la pesa de control en la plataforma

Una vez que se muestre el indicador de estabilidad en la pantalla, pulse la tecla  y la pantalla mostrará *PASS*. y se cortará el posterior suministro de energía

Pulse la tecla  para encender la balanza. En caso de que la pantalla muestre algún mensaje de error o medición incorrecta, repita la calibración de nuevo.

9. CÓDIGOS DE ERROR

MENSAJE DE ERROR	DESCRIPCIÓN	SOLUCIÓN
-----	Carga máxima superada	Retire o reduzca el peso
<i>ERR 1</i>	Fecha incorrecta	Introduzca la fecha con el formato «aa: mm: dd»
<i>ERR 2</i>	Hora incorrecta	Introduzca la hora con el formato «hh: mm: ss»
<i>ERR 4</i>	Error de la puesta a cero	Se ha sobrepasado el límite de puesta a cero debido a la conexión (4 % máx.). Asegúrese de que la plataforma esté vacía.
<i>ERR 5</i>	Error del teclado	Compruebe las teclas y el conector.
<i>ERR 6</i>	Valor A/D fuera de los límites	Asegúrese de que la plataforma esté vacía y que la bandeja esté bien instalada. Compruebe los conectores de la célula de carga.
<i>ERR 7</i>	Error de porcentaje	Compruebe los datos de entrada, deben ser superiores a 0,5 d
<i>ERR 8</i>	Error de peso de calibración	Compruebe la calibración de las pesas de control o la calibración lineal
<i>ERR 9</i>	Lectura inestable	Revise cualquier variación de aire, vibración, ruido RF y si está tocando en algún lugar. Compruebe la célula de carga y los conectores.
<i>ERR 10</i>	Fallo en la comunicación inalámbrica	Compruebe la configuración de la red inalámbrica o cambie la configuración de comunicación desde el dispositivo inalámbrico
<i>ERR 11</i>	Error de protocolo de comunicación	Compruebe la configuración de comunicación
<i>ERR 12</i>	Error de acumulación	Acumulación máxima 99 / 999 / peso 999999

<i>ERR 13</i>	Falta de peso unitario	Compruebe los datos de entrada del peso unitario, deben ser superiores a 0,5 d
<i>ERR 14</i>	Falta de muestra	Compruebe la entrada de recuento de muestras, debe ser superior a 20 d
<i>ERR 15</i>	Error de gravedad	Compruebe la configuración de gravedad. Los valores de gravedad deben estar entre 0,9 xx y 1,0 xx
<i>ERR 16</i>	Error de papel	Compruebe el papel de la impresora
<i>ERR 17</i>	Tara fuera de los límites	Menos peso o sobrecarga. Retire la carga y reinicie la balanza de nuevo.
<i>ERR 18</i>	Error de pretara	Compruebe el valor de pretara
<i>ERR 19</i>	Error de puesta a cero al inicializar	Calibre la balanza.
<i>ERR P</i>	Error de la impresora	Compruebe la configuración o las conexiones de la impresora
<i>ERR L</i>	Error de la configuración de autorización	Compruebe la configuración del puente PCB. Debe estar conectado clavija del puente a K1
<i>---OL---</i>	Por encima de los límites	Retire la carga. Calibre de nuevo
<i>---LO----</i>	Carga baja	Peso negativo, compruebe la plataforma y reinicie o calibre la balanza.
<i>FAIL H / FAIL L / FAIL</i>	Error de calibración	Compruebe las pesas de control y vuelva a calibrar la balanza
<i>BA LO / LO BA</i>	Batería baja	Vuelva a cargar la batería y compruebe la tensión.

10. GARANTÍA

Este gancho para el pesaje tiene un año de garantía a partir de la fecha de entrega. La garantía cubre cualquier defecto de fabricación del material.

Durante este período, BAXTRAN cubre la mano de obra y los repuestos necesarios para reparar el gancho para el pesaje.

Esta garantía no cubre los fallos causados por un uso inapropiado o una sobrecarga.

La garantía no cubre los gastos de flete (transporte) necesarios para reparar el equipo.

1. PRÉCAUTIONS

1.1 AVERTISSEMENT ET MISE EN GARDE



AVERTISSEMENT

Déconnectez l'alimentation électrique de cet appareil avant de l'installer, de le nettoyer ou de procéder à une opération de maintenance.

Le non-respect de cette consigne peut entraîner des dommages corporels ou matériels.

ATTENTION

- ⚠ N'autorisez que des personnes qualifiées à effectuer l'entretien de l'appareil.
- ⚠ Avant de brancher ou de débrancher des composants, coupez l'alimentation électrique.
- ⚠ Le non-respect de ces consignes de sécurité peut provoquer des dommages corporels, endommager ou détruire l'équipement.

- La balance est un instrument électronique de précision, manipulez-la avec précaution.
- N'installez pas la balance à la lumière directe du soleil.
- Vérifiez que la tension locale et que le type de prise sont adaptés à la balance.
- N'utilisez que l'adaptateur d'origine, sinon vous risqueriez d'endommager la balance.
- L'équipement enfichable doit être installé près d'une prise de courant facilement accessible.
- Évitez les sources d'alimentation instables. Ne l'utilisez pas à proximité de gros consommateurs d'électricité tels que des équipements de soudage ou de gros moteurs.
- Évitez les changements brusques de température, les vibrations, le vent et l'eau.
- Évitez les bruits RF intenses.

2. CARACTÉRISTIQUES

2.1 CARACTÉRISTIQUES

MODÈLE	SL & SLP	
Capacité	6kg/15kg	15kg/30kg
Lisibilité	5g	10g
Plage de tare	-10kg	-30kg
Capacité minimale	100g	200g
Écran	LCD 15 mm avec rétro-éclairage LED blanc	
Carcasse	Carcasse en plastique ABS & plateau en acier inox.	
Température de fonctionnement	-10°C ~ 40°C / 32°F ~ 104°F	
Résolution	2*3000e	
Clavier	2 touches - clavier à membrane	
Taille du plateau (mm)	343x263	
Unité de pesage	kg	
Interface	RS232 standard	
Puissance	Adaptateur secteur (12V 500mA) Batterie rechargeable 6V 3,2Ah	
Temps de stabilisation	1 seconde en général	
Poids	Poids net 4,4kg ; Poids brut 5,0kg	
dimensions (mm)	345x265x86	

2.2. DIMENSIONS

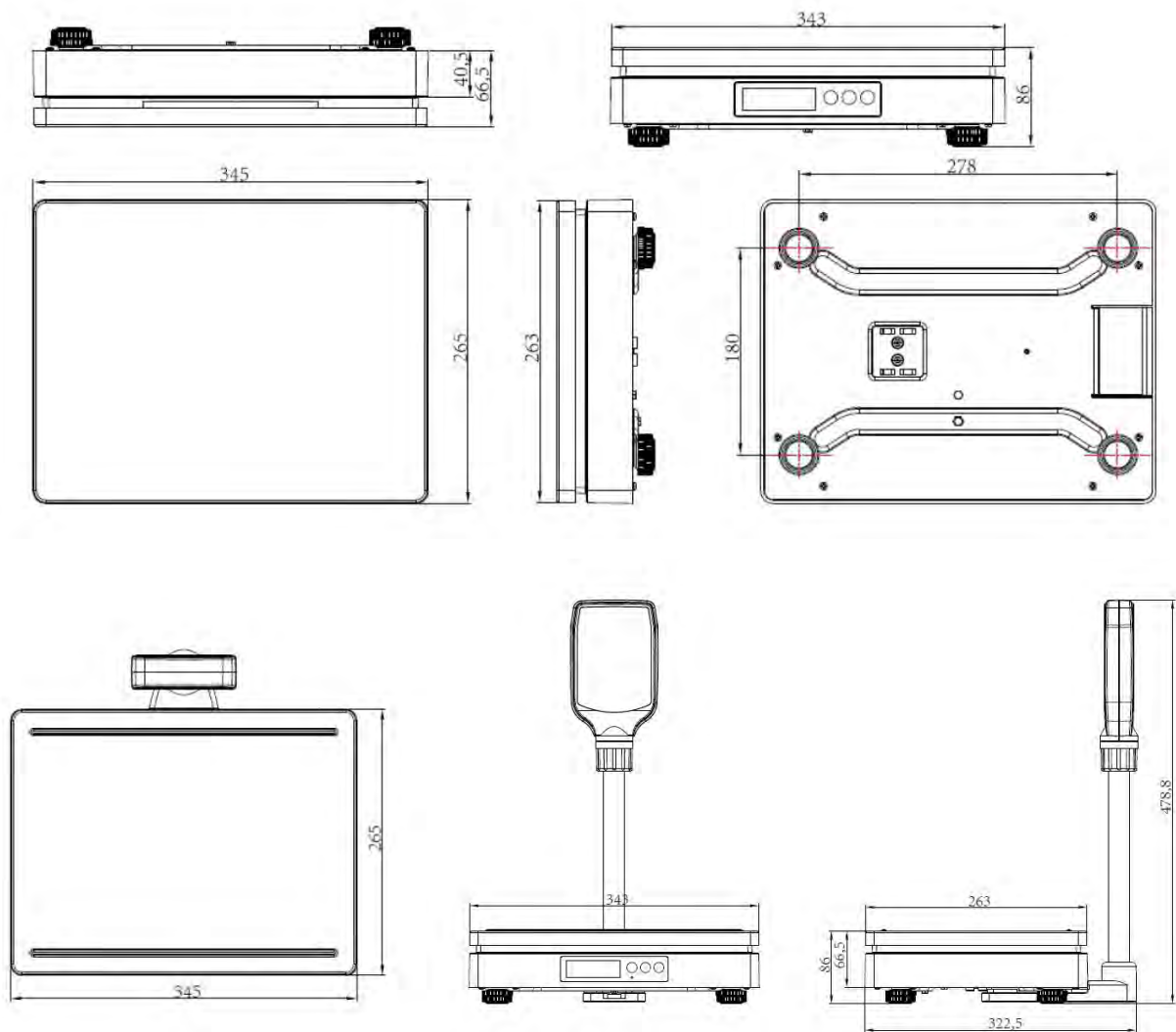

3. INTRODUCTION

- La balance de la série SL amplifie les signaux d'une cellule de charge, les convertit en données numériques et les affiche sous forme de valeur de masse.
- Elle convient aux applications générales de pesage.
- Écran LCD de 15 mm avec rétro-éclairage LED blanc.
- Le port RS232 standard peut être connecté à l'ordinateur, à la caisse électronique ou au point de vente.
- Capacité de 15 kg à 30 kg.

4. INSTALLATION

4.1 DÉBALLAGE

Retirez soigneusement la balance de son emballage, assurez-vous qu'elle n'est pas endommagée et que tous les accessoires sont inclus.

- Enlevez le revêtement de protection. Conservez l'emballage et utilisez-le si vous devez transporter la balance ultérieurement.
- Inspectez la balance et le terminal pour voir s'ils sont endommagés.
- Assurez-vous que tous les éléments sont inclus.

Accessoires :

1. Balance
2. Câble RS232
3. Adaptateur
4. Plateau
5. Manuel du produit

4.2 CHARGER LA BATTERIE

- Pour charger la batterie, insérez l'adaptateur dans la prise, la prise se trouvant sous la balance. Il suffit ensuite de brancher l'adaptateur sur le secteur. Il n'est pas nécessaire d'allumer la balance.
- La batterie doit être chargée pendant 8 heures pour une pleine capacité.
- Sur le côté droit de l'écran se trouve une LED pour indiquer l'état de charge de la batterie. Lorsque la balance est branchée sur le secteur, la batterie interne est rechargée. Si la LED est verte, la batterie est complètement chargée. Si elle est rouge, la batterie est presque déchargée et si elle est jaune, la batterie est en charge.
- N'utilisez pas d'autres types d'adaptateurs de courant que celui fourni avec la balance.
- Vérifiez que la prise de courant CA est correctement protégée.

Remarque : Veuillez charger la batterie avant d'utiliser la balance pour la première fois.

4.3 INSTALLATION

- Placez la balance sur une table.
- Connectez le câble RS232 au port RJ11.
- DB9(RS-232): pin 2 Tx, pin 3 Rx, pin 5 GND.
- Le port RJ11 se situe sous la balance.
- Le câble RS232 se connecte à votre ordinateur, votre caisse enregistreuse ou votre terminal de point de vente. (9600 bauds, 8n1)
- L'adaptateur se branche à votre prise de courant alternatif. L'équipement enfichable doit être installé près d'une prise de courant facilement accessible avec un contact de mise à la terre de protection.
- Appuyez sur la touche On/Off. Si vous voulez l'éteindre, appuyez à nouveau sur la touche.
- L'écran affiche le numéro de version et lance l'auto-vérification.
- Après l'auto-vérification, l'écran passe en mode de pesage normal. Un temps de préchauffage de 15 minutes stabilise les valeurs mesurées après la mise sous tension.

Ensuite, vous pouvez commencer votre opération.

5. DESCRIPTION DES PIÈCES

5.1 VUE GÉNÉRALE

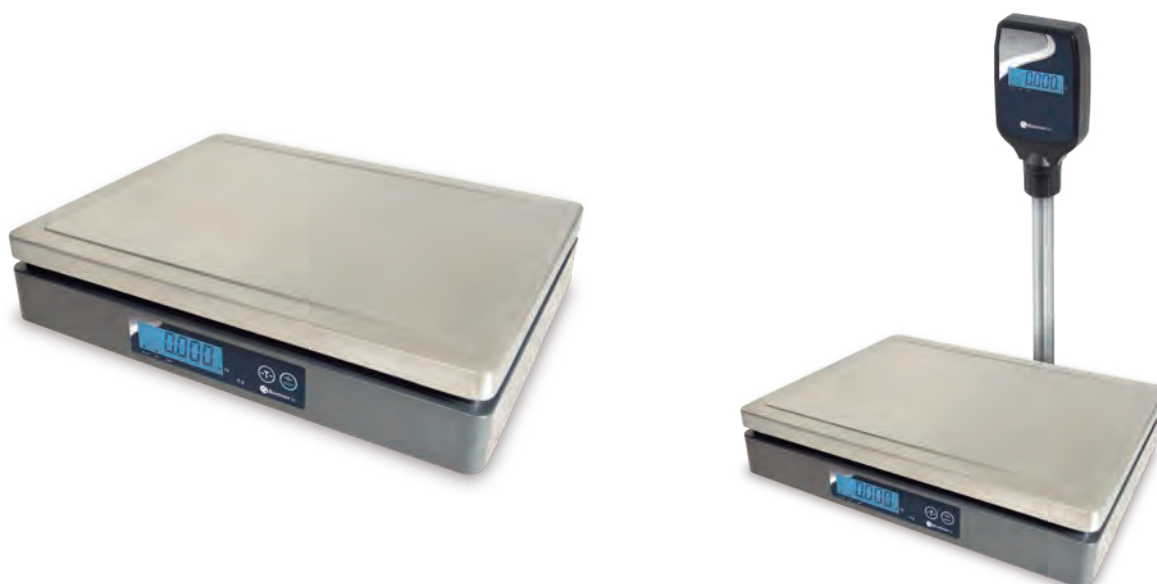

5.2 ÉCRAN DE PESAGE

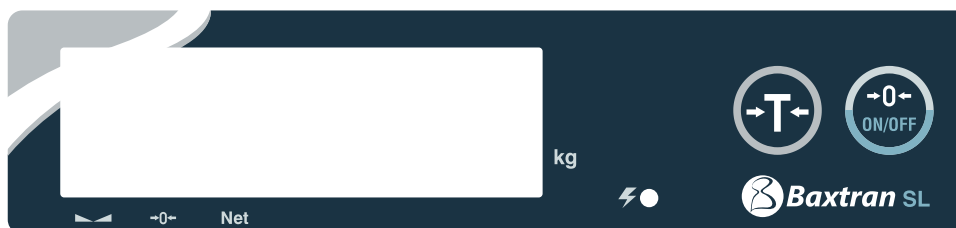

ÉCRAN	DESCRIPTION
	Mise à zéro de l'écran
	Affichage stable
Net	Affichage poids net
kg	Mode de pesage actuel
	Indication de charge

TOUCHES	FONCTION
	Appuyez sur cette touche pour allumer la balance. Maintenez cette touche enfoncée et relâchez-la pour éteindre la balance. ----- Remet l'écran à zéro en mode de pesage. En mode paramétrage, elle sert de touche de validation.
	Soustrait les valeurs de tare, passe du mode brut au mode net. En mode paramétrage, elle permet de changer de menu ou de modifier la valeur. Maintenez la touche enfoncée pour sortir du menu.

6. FONCTIONNEMENT

MISE EN SERVICE INITIALE.

Un temps de préchauffage de 15 minutes stabilise les valeurs mesurées après la mise sous tension.

6.1 MISE EN MARCHÉ/ARRÊT DE LA BALANCE

Allumez la balance en appuyant sur la touche . L'écran s'allume et l'auto-vérification démarre.

Si vous voulez l'éteindre, maintenez la touche enfoncée et relâchez-la.



6.2 ZÉRO

Les conditions ambiantes peuvent faire en sorte que la balance ne soit pas exactement à zéro, même si le plateau ne subit aucune pression. Toutefois, vous pouvez paramétrer l'écran

de votre balance sur zéro à tout moment en appuyant sur la touche et par conséquent vous assurer que le pesage démarre à zéro.



6.3 TARE

Le poids de tout récipient peut être taré en appuyant sur la touche  pour que le pesage ultérieur du poids net de l'objet pesé soit toujours affiché.

- Chargez le poids sur le plateau.
- Appuyez sur la touche . Le zéro s'affiche et la tare est soustraite.
- Retirez le poids de la plateforme. Le poids taré s'affiche. Une seule valeur de tare peut être réglée. Une valeur négative peut s'afficher.
- Appuyez sur la touche . Le zéro s'affiche et le poids de la tare est effacé.

6.4 RÉTRO-ÉCLAIRAGE



La balance SL permet de choisir le fonctionnement du rétro-éclairage.

- Allumez la balance.
- Appuyez sur la touche  pendant cette mise en route jusqu'à ce que l'écran affiche *FO BL*.
- Appuyez sur la touche  pour modifier les paramètres du rétro-éclairage en Auto/Off/On.
- Appuyez sur la touche  pour confirmer.

ÉCRAN	DESCRIPTION
<i>AUTO</i>	Le rétro-éclairage s'allume lorsque vous commencez l'utilisation ou lorsque le poids n'est pas à zéro.
<i>OFF</i>	La fonction de rétro-éclairage est désactivée.
<i>ON</i>	Le rétro-éclairage est toujours allumé.

6.5 ARRÊT AUTOMATIQUE

Allumez la balance.



- Appuyez sur la touche  pendant cette mise en route jusqu'à ce que l'écran affiche *FO BL*.
- Appuyez sur la touche  pour sélectionner le menu jusqu'à ce que l'écran affiche *F 1 OF*.
- Appuyez sur la touche  pour confirmer.

	<i>OF 0</i>	Désactive la fonction d'arrêt automatique, pour que la balance soit toujours en marche.
<i>F 1 OF</i>	<i>OF 3</i>	Réglé pour s'éteindre 3 minutes plus tard.
	<i>OF 10</i>	Réglé pour s'éteindre 10 minutes plus tard.
	<i>OF 30</i>	Réglé pour s'éteindre 30 minutes plus tard.

7. PARAMÈTRES

7.1 TOUCHES DU MENU

ENTRER DANS LE MENU

- Appuyez sur la touche  pour allumer la balance. Appuyez sur la touche  pendant cette mise en route jusqu'à ce que l'écran affiche *FO BL*

ENTRER DANS LE MENU SÉLECTIONNÉ

- Appuyez sur  pour confirmer ce qui s'affiche à l'écran.

SÉLECTIONNER LE MENU



- Appuyez sur la touche  pour choisir les blocs du menu individuellement

SORTIR DU MENU



- Maintenez la touche  enfoncée pour sortir du menu.

7.2 BLOC DE PARAMÈTRES

MENU		DESCRIPTION			
<i>FO BL</i>	<i>OFF</i>	Règle la fonction de rétro-éclairage			
	<i>ON</i>				
	<i>AUTO</i>				
<i>F1 OFF</i>	<i>OFF</i>	Désactive la fonction d'arrêt automatique			
	<i>3</i>	La balance s'éteint automatiquement après trois minutes			
	<i>10</i>	La balance s'éteint automatiquement après 10 minutes			
	<i>30</i>	La balance s'éteint automatiquement après 30 minutes			
<i>F2 COM</i>	<i>BT</i>	Bluetooth communication * Not available			
	<i>PORT</i>	<i>CON1</i>	Protocol 1		
		<i>CON2</i>	Protocol 2	Option <i>CONT</i> et <i>STA</i>	
		<i>CAS</i>	Protocol Type : <i>CAS</i>	Option <i>ACT</i> et <i>PAS</i>	
		<i>ASK</i>			
		<i>TPV0</i>	<i>TPV-A</i>	<i>TRAN0</i>	
			<i>TPV-B</i>	<i>TRAN0 / TRAN1</i>	
		<i>TPV2</i>	<i>TPV-2A</i>		
			<i>TPV-2B</i>		
		<i>TPV-7</i>			

		TEJCI	
		TOLEDO	
		NCI	
		OFF	
F3 ISN	Montre les comptages internes		
 TECH	Pour toute version approuvée, il est nécessaire d'appuyer sur le bouton d'étalonnage  Réservé au personnel autorisé. Si les scellés sont brisés, l'appareil perd sa vérification.		
	APPROV	CPA	Approbation CPA
		OIML	Approbation OIML
		NTEP	Approbation NTEP
		NONE	Aucune approbation
	P1 CAL	KG LB	Étalonnage (pour la version d'approbation NTEP; peut être étalonnée en mode kg ou lb)
	P2 RES	3000 / 3000P / 3000 ; 6000 / 15000 / 30000 60000	Configure la résolution externe Pour la version d'approbation, ne montre que la résolution 3000 / 3000P / 3000 ;
	P3 CAP	6KG 15KG 30KG	Configure la capacité de la balance
	P4 GRA		Configure la gravité locale
	P5 AUTO	0 \ 2 \ 4 \ 10 \ 20 \ 50 \ 100	Plage initiale de mise à zéro (ne peut être définie que dans la version non approuvée)
	P6 RANGE	0 \ 2 \ 4 \ 10 \ 20 \ 50 \ 100	Plage de mise à zéro (ne peut être définie que dans la version non approuvée)
	P7 AZN	0.50 \ 10 \ 120 \ 140	Définir un suivi zéro (ne peut être défini que dans la version non approuvée)
	P8 STA	ON \ OFF	Activation/désactivation de la fonction de pré-tarage
BACK	Retour au mode de pesage		



8. ÉTALONNAGE

Appuyez sur la touche  pour allumer la balance. Appuyez sur la touche  lors de cette mise en route jusqu'à ce que l'écran affiche *FO L*.

Appuyez sur la touche  pendant cette mise en route jusqu'à ce que l'écran affiche *Lech*.

Appuyez sur la touche  pour confirmer. L'écran affiche alors *P1 CAL*

Appuyez sur la touche , la valeur actuelle du poids étalon s'affiche à l'écran.

Si nécessaire, appuyez sur la touche  pour changer d'emplacement, appuyez sur  pour modifier la valeur, appuyez sur  pour confirmer, l'écran affiche *Load*.

Placez le poids de test sur le plateau.

Une fois que l'indicateur se stabilise à l'écran, appuyez sur la touche , l'écran affiche alors *PASS* et l'alimentation est coupée.

Appuyez sur la touche  pour allumer la balance. Si l'écran affiche un message d'erreur ou une mesure incorrecte, recommencez l'étalonnage.

9. CODES D'ERREUR

MESSAGE D'ERREUR	DESCRIPTION	SOLUTION
-----	Charge maximale dépassée	Déchargez ou réduisez le poids
<i>EPP 1</i>	Date incorrecte	Entrez la date en utilisant le format « aa;mm;jj »
<i>EPP 2</i>	Heure incorrecte	Entrez l'heure en utilisant le format « hh:mm:ss »
<i>EPP 4</i>	Erreur de mise à zéro	Plage de mise à zéro dépassée en raison de la mise sous tension. (4 % max.) Assurez-vous que le plateau est vide.
<i>EPP 5</i>	Erreur de clavier	Vérifiez les touches et le connecteur.
<i>EPP 6</i>	Valeur A/D hors plage	Assurez-vous que la plateforme est vide et vérifiez que le plateau est bien positionné. Vérifiez les connecteurs de capteurs de pesage.
<i>EPP 7</i>	Erreur de pourcentage	Veuillez vérifier les données d'entrée, elles doivent être > 0,5 d
<i>EPP 8</i>	Erreur de poids d'étalonnage	Contrôlez les poids de contrôle pour l'étalonnage ou l'étalonnage linéaire
<i>EPP 9</i>	Lecture instable	Vérifiez la présence de variations d'air, de vibrations, de bruits RF et de contacts quelque part. Vérifiez le capteur de pesage et les connecteurs.
<i>EPP 10</i>	Panne de communication sans fil	Vérifiez les paramètres sans fil ou modifiez les paramètres de communication du sans fil
<i>EPP 11</i>	Erreur de protocole de communication	Vérifiez les paramètres de communication.
<i>EPP 12</i>	Erreur de cumul	Temps de cumul max. 99 / 999 / poids 99999999
<i>EPP 13</i>	Manque de poids unitaire	Vérifiez les données d'entrée du poids unitaire, doit être > 0,5 d
<i>EPP 14</i>	Absence d'échantillon	Vérifiez les échantillons de comptage, doit être > 20 d

<i>ERR 15</i>	Erreur de gravité	Vérifiez les paramètres de gravité. La plage de gravité doit être de 0,9xx ~ 1,0xx
<i>ERR 16</i>	Erreur papier	Vérifiez le papier de l'imprimante.
<i>ERR 17</i>	Tare hors de la plage	Poids négatif ou surcharge. Retirez la charge et redémarrez la balance.
<i>ERR 18</i>	Erreur de pré-tare	Vérifiez la valeur de pré-tare.
<i>ERR 19</i>	Erreur de zéro au démarrage	Étalonnez la balance.
<i>ERR P</i>	Erreur de l'imprimante	Vérifiez les paramètres ou les connexions de l'imprimante
<i>ERR L</i>	Erreur de réglage de l'approbation	Vérifiez les paramètres du cavalier PCB. Connectez broche du cavalier sur K1
<i>-- OL ----</i>	Au-dessus de la plage	Retirez la charge. Réétalonnez.
<i>-- LO ----</i>	Sous-charge	Poids négatif, vérifiez la plateforme et redémarrez ou étalonnez.
<i>FAI L H / FAI L L / FAI L</i>	Erreur d'étalonnage	Vérifiez les poids de contrôle et réétalonnez.
<i>BA LO / LO BA</i>	Batterie faible	Rechargez la batterie, vérifiez les voltages.

10. GARANTIE

Ce crochet peseur est garanti pendant un an à partir de la date de livraison. La garantie couvre tout défaut de fabrication du matériel. Pendant cette période, BAXTRAN couvre la main-d'œuvre et les pièces de rechange nécessaires à la réparation du crochet peseur. Cette garantie ne couvre pas les défaillances causées par une utilisation inappropriée ou une surcharge. La garantie ne couvre pas les frais de transport nécessaires à la réparation du matériel.

1. PRECAUTIONS



1.1 WARNING & CAUTION



WARNING

Disconnect all power to this unit before installing, cleaning, or servicing. Failure to do so could result in bodily harm or damage the unit.

CAUTION

-  Permit only qualified persons to service the instrument.
-  Before connecting or disconnecting any components, remove the power.
-  Failure to observe these precautions could result in bodily harm or damage to or destruction of the equipment.

- The weighing scale is a precision electronic instrument, handle it carefully.
- Do not install the scale in direct sunlight.
- Verify the local voltage and receptacle type are correct for the scale.
- Only use original adaptor, other could cause damage to the scale.
- Pluggable equipment must be installed near an easily accessible socket outlet.
- Avoid unstable power sources. Do not use near large users of electricity such as welding equipment or large motors.
- Avoid sudden temperature changes, vibration, wind and water.
- Avoid heavy RF noise.

2. SPECIFICATION

2.1 SPECIFICATIONS

MODEL	SL & SLP	
Capacity	6kg/15kg	15kg/30kg
Readability	5g	10g
Tare Range	-10kg	-30kg
Minimum Capacity	100g	200g
Display	15mm LCD with white LED backlight	
Housing	ABS Plastic housing & SST Pan	
Operating Temperature	-10°C ~ 40°C / 32°F ~ 104°F	
Resolution	2*3000e	
Key Pad	2 Keys- membrane key board	
Pan size(mm)	343x263	
Weighing unit	kg	
Interface	RS232 as standard	
Power	AC adaptor (12V 500mA) 6V 3.2Ah rechargeable battery	
Stabilization Time	One seconds typical	
Weight	N. W 4.4kg; G.W 5.0kg	
Dimension(mm)	345x265x86	

2.2 DIMENSION

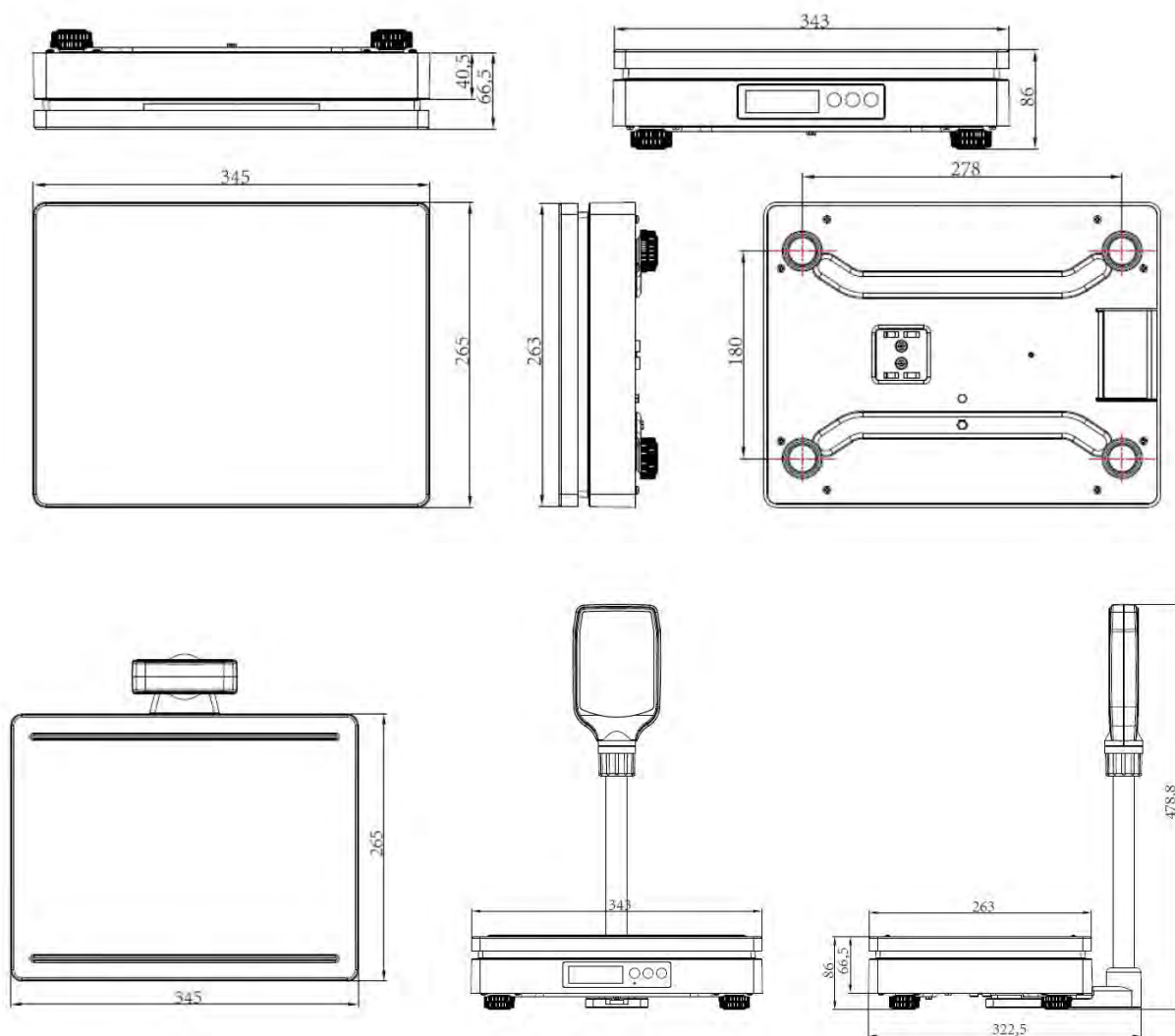

3. INTRODUCTION

- The SL series weighing scale that amplifies signals from a load cell, converts it to digital data and displays it as a mass value.
- It is suitable for general weighing applications.
- 15 mm LCD with white LED back light display
- Standard RS232 port can be connected to computer, ECR or POS
- Capacity 15 kg to 30 kg

4. INSTALLATION

4.1 UNPACKING

Carefully take the scale out of its package, make it sure its not damaged and all accessories are included.

- Remove the protective covering. Store the packaging and to use if you need to transport the scale later.
- Inspect the scale and terminal for damage.
- Make sure all components are included

Accessories,

1. Scale
2. RS232 cable
3. Adaptor
4. Pan
5. Product manual

4.2 CHARGING BATTERY

- To charge the battery insert the adaptor pin to jack, jack is locating below the scale. Adaptor simply plug into the mains power. The scale no needs to be turned on.
- The battery should be charged for 8 hours for full capacity.
- Right of the display there is an LED to indicate the status of battery charging. When the scale is plugged into the mains power the internal battery will be recharged. If the LED is green, the battery has a full charge. If it is red, the battery is nearly discharged and if yellow, the battery is being charged.
- Do not use any other type of power adaptor than the one supplied with the scale.
- Verify that the AC power socket outlet is properly protected.

Note: Please charge the battery before using the scale for the first time

4.3 INSTALLATION

- Place the scale on a table.
- Connect the RS232 cable to the RJ11 port
- DB9(RS-232): pin 2 Tx, pin 3 Rx, pin 5 GND.
- RJ11 port is locating below the scale.
- RS232 cable connects into your computer or ECR or POS device. (9600 bauds, 8n1)
- Adaptor connects into your AC power socket.
Pluggable equipment must be installed near an easily accessible socket outlet with a protective ground/ earth contact.
- Turn on the On/Off key. If you want to turn off, hold and release the key.
- Display will be show the version number and will be starting self checking.
- After self checking, display will be come to normal weighing mode. Warm-up time of 15 minutes stabilizes the measured values after switching on.

Then you can start your operation

5. PARTS DESCRIPTION



5.1 OVERALL VIEW

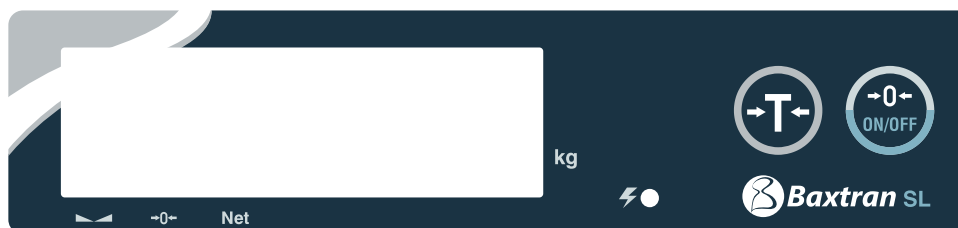

5.2 WEIGHT DISPLAY



DISPLAY	DESCRIPTION
→0←	Zeroing Display
▾	Stable Display
Net	Net Weight Display
kg	Current Weighing Mode
⚡	Charging Indication

KEYS	FUNCTION
	<p>Press the key to turn on the scale</p> <p>Hold the key and release to turn off the scale</p> <p>-----</p> <p>Returns the display to zero in the weighing mode</p> <p>In setting mode, it used as enter key</p>
	<p>Subtracts the tare values, change to gross to net mode and.</p> <p>In setting mode, it used to change menu or change value. Hold the key to escape from the menu</p>

6. OPERATION

INITIAL START-UP

Warm-up time of 15 minutes stabilizes the measured values after switching on.

6.1 TURNING THE SCALE ON/OFF

Switch on the scale by pressing . The display is switched on and the self test is started.



If you want to switch off, hold and release the key .

6.2 ZERO

Environmental conditions can lead to the balance exactly zero in spite of the pan not taking any strain. However, you can set the display of your balance to zero any time by pressing  key and therefore ensure that the weighing starts at zero.



6.3 TARE

The weight of any container can be tared by pressing  button so that with subsequent weighing the net weight of the object being weighed is always displayed.

- Load weight on the pan.
- Press  key. Zero is displayed, and tare is subtracted.
- Remove weight from the platform. Tared weight is displayed. It can set only one tare value. It can display with a minus value.
- Press  key. Zero is displayed, tare weight is cleared.

6.4 BACK LIGHT



SL scale allows to choose the back light operation.

- Turn on the scale.
- Press  key during that start up until display show *F0 BL*
- Press  key to change the settings back light display mode to Auto/Off/on.
- Press  key to confirm

DISPLAY	DESCRIPTION
<i>AUTO</i>	Backlight will be turned on, when start to use or when weight is not in zero.
<i>OFF</i>	Backlight function will be turned off
<i>ON</i>	Backlight will be always turned on

6.5 POWER AUTO OFF

Turn on the scale.

- Press  key during that start up until display show *F0 BL*
- Press  key to select the menu until display show *F1 OF*
- Press  key to confirm

<i>F1 OF</i>	<i>OF 0</i>	To set auto off function turn off, for scale always on
	<i>OF 3</i>	Set to turn off 3 minutes later
	<i>OF 10</i>	Set to turn off 10 minutes later
	<i>OF 30</i>	Set to turn off 30 minutes later

7. PARAMETERS

7.1 KEYS IN MENU

ENTER THE MENU

- Press  key to turn on the scale. Press  key during that start up until display will be shown *F0 bl*

ENTER THE SELECTED MENU

- Press  key , it can confirm which will be shown displayed.



SELECT THE MENU

- Press  key, it can choose menu block one by one.

ESCAPE FROM THE MENU



- Press and hold  key to escape from the menu.

7.2 PARAMETER BLOCK

MENU		DESCRIPTION			
<i>F0 BL</i>	<i>OFF</i>	To set backlight function			
	<i>ON</i>				
	<i>AUTO</i>				
<i>F1 OFF</i>	<i>OFF</i>	Auto off function disable			
	<i>3</i>	Scale will be auto off three minutes later			
	<i>10</i>	Scale will be auto off 10 minutes later			
	<i>30</i>	Scale will be auto off 30 minutes later			
<i>F2 COM</i>	<i>BT</i>	Bluetooth communication * Not available			
	<i>PORT</i>	<i>CON1</i>	Protocol 1		
		<i>CON2</i>	Protocol 2	Option <i>CONT</i> and <i>STA</i>	
		<i>CAS</i>	Protocol Type : <i>CAS</i>	Option <i>ACT</i> and <i>PAS</i>	
		<i>ASK</i>			
		<i>TPV0</i>	<i>TPV-A</i>	<i>TRAN0</i>	
			<i>TPV-B</i>	<i>TRAN0 / TRAN1</i>	
		<i>TPV2</i>	<i>TPV-2A</i>		
			<i>TPV-2B</i>		
		<i>TPV-7</i>			
		<i>TFDC1</i>			
		<i>TOLEDO</i>			
		<i>NC1</i>			
<i>OFF</i>					
<i>F3 ISN</i>	To show the internal counts				
 <i>TECH</i>	For any approved version, it's required to press the calibration switch  Only authorized personal. Break the seals produces device loose its verification.				

<i>APPROV</i>	<i>CPA</i>	CPA approval
	<i>OIML</i>	OIML approval
	<i>NTEP</i>	NTEP approval
	<i>NONE</i>	None approval
<i>P1 CAL</i>	<i>KG LB</i>	Calibration (For NTEP approval version, it can be calibrated in kg or lb mode)
<i>P2 RES</i>	<i>3000 / 3000P / 3000 ! 6000 / 15000 / 30000 60000</i>	Set external resolution For approval version, it only show <i>3000 / 3000P / 3000 !</i> resolution
<i>P3 CAP</i>	<i>6KG 15KG 30KG</i>	Set Scale Capacity
<i>P4 GRA</i>		Set the local gravity
<i>P5 AUTO</i>	<i>0 \ 2 \ 4 \ 10 \ 20 \ 50 \ 100</i>	Initial zero setting range (only can be set in non-approval version)
<i>P6 RANGE</i>	<i>0 \ 2 \ 4 \ 10 \ 20 \ 50 \ 100</i>	Zero setting range (only can be set in non-approval version)
<i>P7 AZN</i>	<i>0.50 \ 10 \ 120 \ 140</i>	Set zero-tracking (only can be set in non-approval version)
<i>P8 STA</i>	<i>ON \ OFF</i>	Set pre tare function on/off
<i>BACK</i>		Back to weighing mode

8. CALIBRATION

Press  key to turn on the scale. Press  key during that start up until display will be shown *≠0 bl*

Press  key during that start up until display show *Lech*

Press  key to confirm and display will be shown *P1 cal*

Press  key, display will be shown current calibration weight value.

If necessary press  key to shift location, press  key to change the value, press  key to confirm, display will be show *load*

Place the test weight on the platform

Once the stable indicator is shown on the display, press  key, display will be show *PASS*. and following power will be off

Press  key to turn on the scale, In case display will show any error message or incorrect measurement, repeat the calibration again.

9. ERROR CODES

ERROR MESSAGE	DESCRIPTION	SOLUTION
-----	Maximum load exceeded	Unload or reduce weight
ERR 1	Incorrect date	Enter the date by using format "yy:mm:dd"
ERR 2	Incorrect time	Enter the time by using format "hh:mm:ss"
ERR 4	Zero setting error	Zero setting range exceeded due to switching on.(4%max). Make sure platform empty.
ERR 5	Key board error	Check the keys and connector.
ERR 6	A/D value out of range	Make sure platform empty and check the pan is installed proper. Check the load cell connectors.
ERR 7	Percentage Error	Please check input data, must be > 0.5d
ERR 8	Calibration weight error	Check the test weights for calibration or linear calibration
ERR 9	Unstable Reading	Check any air variation, vibration, RF noise and touching some where. Check the load cell and connectors.
ERR 10	Wireless communication failure	Check wireless settings or change Com settings from the wireless
ERR 11	Communication protocol error	Check communication settings
ERR 12	Accumulation error	Max accumulation times 99 / 999 / weight 999999
ERR 13	Lack of unit weight	Check unit weight entry data, must be >0.5d
ERR 14	Lack of sample	Check counting samples entry, must be >20d
ERR 15	Gravity error	Check the gravity settings. Gravity range must be 0.9xx ~ 1.0xx
ERR 16	Paper error	Check the printer paper
ERR 17	Tare out of range	Minus weight or overload. Remove the load and restart scale again.
ERR 18	Pre-tare error	Check the pre-tare value
ERR 19	Initialize zero error	Calibration the scale.
ERR P	Printer error	Check the printer settings or connections
ERR L	Approval setting error	Check the PCB jumper settings. Must be connect jumper pin to K1
--OL--	Over range	Remove the load. Re calibrate
--LO--	Underload	Minus weight, check the platform and restart or calibrate.
FAIL H / FAIL L / FAIL	Calibration Error	Check the test weights & Re calibrate
BA LO / LO BA	Battery low	Re charge battery, check the voltages.

10. WARRANTY

This weighing hook is guaranteed for one year from the delivery date. The guarantee covers any fabrication defect of the material.

During this period, BAXTRAN covers the manpower and the spare parts necessary to repair the weighing hook.

This guarantee does not cover the failures caused by an inappropriate use or overload.

The guarantee does not cover the freight cost (transport) necessary to repair the equipment.



Baxtran

marca propiedad de | est une marque de | trade mark propriety of:

Pol. Empordà Internacional C. Molló, 3
17469 VILAMALLA - (Girona) ESPAÑA
T. (34) 972 527 212 - F. (34) 972 527 211

GIROPES)