

PROTEJA SUS
PERTENENCIAS MÁS
IMPORTANTES: **EN EL
HOGAR, EN LA OFICINA
Y EN HOTELES**

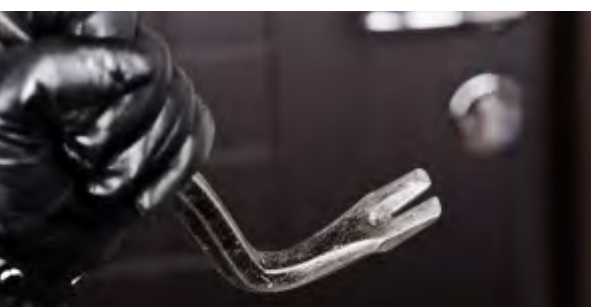

AIR

PROTECCIÓN ANTIRROBO PARA SUS OBJETOS DE VALOR



CARACTERÍSTICAS PRINCIPALES

- Caja fuerte compacta para el hogar, la oficina o para una habitación de hotel.
- Tres modelos disponibles: capacidades de 9, 16 y 24 litros. La más grande está diseñada para alojar la mayoría de portátiles.
- Opciones de cerradura: disponibles con cerradura de llave de doble pala o cerradura electrónica con código programable.
- Función de anulación con llave de emergencia para la cerradura electrónica en caso de fallo de la alimentación de la batería.
- Tecnología patentada “anti-impacto” que permite el bloqueo electrónico para proteger contra ataques de impacto.
- Teclado anti-manipulación.
- Preparada para fijación en la base y en la parte trasera, suministrada con cuatro tornillos de expansión.
- Alfombra en la base interior.
- Ganchos para llaves incluidos en todos los modelos electrónicos.

AIR

ESPECIFICACIONES DEL PRODUCTO

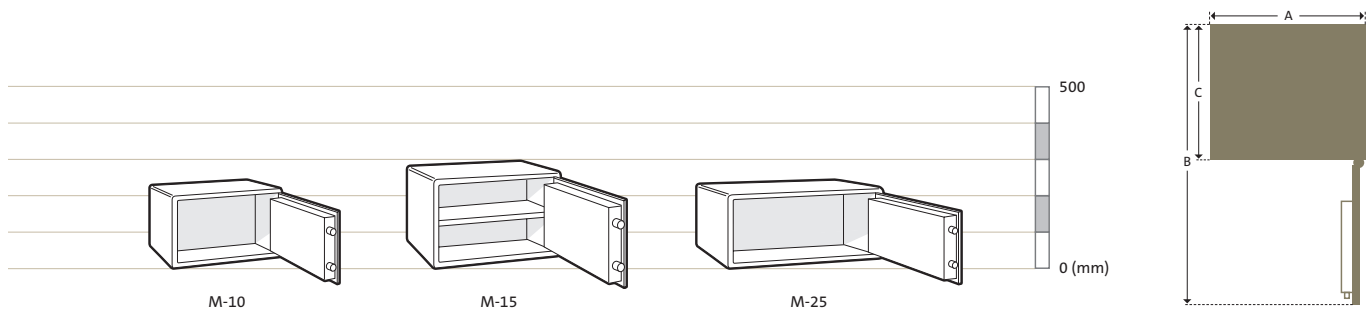

Modelo	Altura Exterior (mm)	Ancho Exterior (A) (mm)	Fondo Exterior (C)* (mm)	Fondo Con Puerta Abierta 90° (B) (mm)	Altura Interior (mm)	Ancho Interior (mm)	Fondo Interior (mm)	Capacidad (litros)	Peso Neto (kg)	No. de Estantes
M-10	200	310	200	575	190	300	150	9	6	0
M-15	250	350	250	655	240	340	200	16	9	1
M-25	200	430	350	815	190	420	300	24	11	0

* En modelos electrónicos, añadir 20 mm para saliente de teclado.

CONSTRUCCIÓN

MECANISMO DE BLOQUEO

Los pestillos de acero chapado aseguran la puerta de manera efectiva cuando está bloqueada.

PUERTA Y CUERPO

La puerta está hecha de acero de 4 mm y el cuerpo de acero de 2 mm. Todo el conjunto tiene un revestimiento de polvo para una protección duradera.

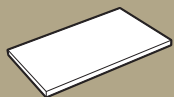

ACCESORIOS INTERIORES

ESTANTE

Un estante extraíble disponible para Air M-15.

CERRADURAS

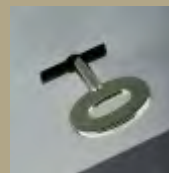

CERRADURA DE LLAVE

Las cajas fuertes Air con cerradura de llave se bloquean y se abren girando la llave. La cerradura de llave de doble pala se suministra con dos llaves idénticas.

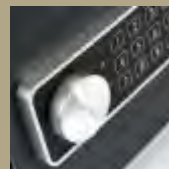

CERRADURA ELECTRÓNICA

Las cajas fuertes Air con cerradura electrónica están equipadas con cerraduras programables que incorporan tecnología patentada que acepta un código de entre 4 y 8 dígitos. Una vez programada, si se realizan tres intentos consecutivos para ingresar un código incorrecto, la cerradura entrará en modo de suspensión durante 20 segundos. Tres intentos fallidos consecutivos más resultarán en un tiempo de espera de cinco minutos.

Reseller autorizado

www.chubbsafes.com