

## CAMPANAS MURALES SNACK SERIE 80

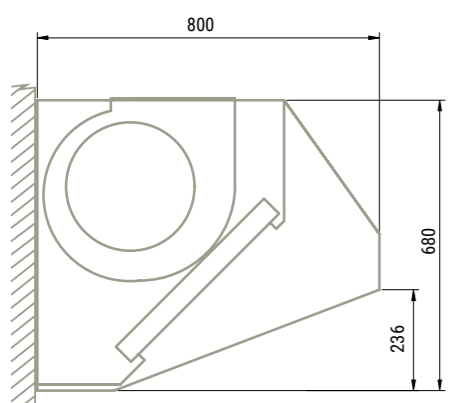

- Fabricadas en acero inoxidable AISI 304 18/10 satinado.
- Campana soldada, con todas las aristas chafadas para una limpieza fácil y segura.
- Techo y respaldo exterior en acero galvanizado.
- Drenaje para el aceite con tapón roscado.
- Anclaje a pared muy sólido, de fácil instalación (incluye tornillería y accesorios).
- Los modelos con regulación disponen de un plenum interior con trampillas ajustables individualmente.
- En los modelos con turbina se indica la turbina estándar instalada, para más opciones ver pág. 151.
- Como opción, se puede incorporar turbina de 400°C/2h, ver pág.151.
- Para campanas de longitud superior a 3 metros, consultar.
- Incluye filtros de lamas en acero inoxidable AISI 430 de 490x490x50 mm.

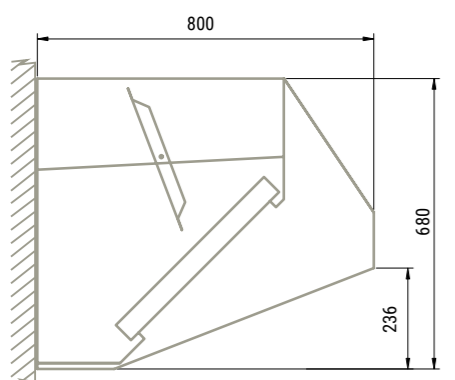
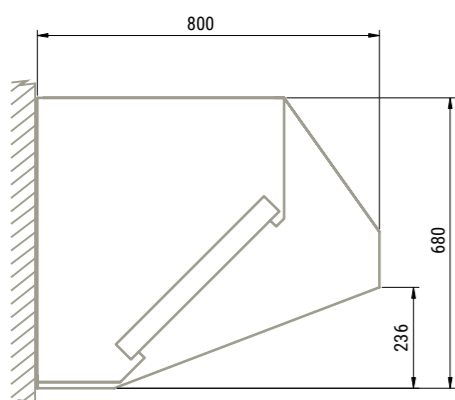

## CAMPANA MURAL SNACK 80

Dimensiones	Modelo
1000x800x680	CMS80-100
1250x800x680	CMS80-125
1500x800x680	CMS80-150
1750x800x680	CMS80-175
2000x800x680	CMS80-200
2250x800x680	CMS80-225
2500x800x680	CMS80-250
2750x800x680	CMS80-275
3000x800x680	CMS80-300

## CAMPANA MURAL SNACK 80 CON REGULACIÓN

Dimensiones	Modelo
1500x800x680	CMS80-150P
1750x800x680	CMS80-175P
2000x800x680	CMS80-200P
2250x800x680	CMS80-225P
2500x800x680	CMS80-250P
2750x800x680	CMS80-275P
3000x800x680	CMS80-300P

## CAMPANA MURAL SNACK 80 CON TURBINA

Dimensiones	Turbina	Modelo
1000x800x680	9/9 1/5 cv	CMS80-100 1/5
1000x800x680	9/9 1/2 cv	CMS80-100 1/2
1250x800x680	9/9 1/5 cv	CMS80-125 1/5
1250x800x680	9/9 1/2 cv	CMS80-125 1/2
1500x800x680	9/9 1/5 cv	CMS80-150 1/5
1500x800x680	9/9 1/2 cv	CMS80-150 1/2
1750x800x680	9/9 1/2 cv	CMS80-175 1/2
2000x800x680	9/9 1/2 cv	CMS80-200 1/2
2250x800x680	9/9 1/2 cv	CMS80-225 1/2
2500x800x680	9/9 3/4 cv	CMS80-250 3/4
2500x800x680	10/10 1/3 cv	CMS80-250 1/3
2750x800x680	9/9 3/4 cv	CMS80-275 3/4
2750x800x680	10/10 1/3 cv	CMS80-275 1/3
3000x800x680	10/10 3/4 cv	CMS80-300 3/4

## CAMPANAS MURALES SNACK SERIE 95



- Fabricadas en acero inoxidable AISI 304 18/10 satinado.
- Campana soldada, con todas las aristas chafadas para una limpieza fácil y segura.
- Techo y respaldo exterior en acero galvanizado.
- Drenaje para el aceite con tapón roscado.
- Anclaje a pared muy sólido, de fácil instalación (incluye tornillería y accesorios).
- Los modelos con regulación disponen de un plenum interior con trampillas ajustables individualmente.
- En los modelos con turbina se indica la turbina estándar instalada, para más opciones ver pág.151.
- Como opción, se puede incorporar turbina de 400°C/2h, ver pág. 151.
- Para campanas de longitud superior a 3 metros, consultar.
- Incluye filtros de lamas en inoxidable AISI 430 de 490x490x50 mm.

## CAMPANA MURAL SNACK 95

Dimensiones	Modelo
1000x950x680	CMS95-100
1250x950x680	CMS95-125
1500x950x680	CMS95-150
1750x950x680	CMS95-175
2000x950x680	CMS95-200
2250x950x680	CMS95-225
2500x950x680	CMS95-250
2750x950x680	CMS95-275
3000x950x680	CMS95-300

## CAMPANA MURAL SNACK 95 CON REGULACIÓN

Dimensiones	Modelo
1500x950x680	CMS95-150P
1750x950x680	CMS95-175P
2000x950x680	CMS95-200P
2250x950x680	CMS95-225P
2500x950x680	CMS95-250P
2750x950x680	CMS95-275P
3000x950x680	CMS95-300P

## CAMPANA MURAL SNACK 95 CON TURBINA

Dimensiones	Turbina	Modelo
1000x950x680	9/9 1/5 cv	CMS95-100 1/5
1000x950x680	9/9 1/2 cv	CMS95-100 1/2
1250x950x680	9/9 1/5 cv	CMS95-125 1/5
1250x950x680	9/9 1/2 cv	CMS95-125 1/2
1500x950x680	9/9 1/5 cv	CMS95-150 1/5
1500x950x680	9/9 1/2 cv	CMS95-150 1/2
1750x950x680	9/9 1/2 cv	CMS95-175 1/2
2000x950x680	9/9 1/2 cv	CMS95-200 1/2
2250x950x680	9/9 1/2 cv	CMS95-225 1/2
2500x950x680	9/9 3/4 cv	CMS95-250 3/4
2500x950x680	10/10 1/3 cv	CMS95-250 1/3
2750x950x680	9/9 3/4 cv	CMS95-275 3/4
2750x950x680	10/10 1/3 cv	CMS95-275 1/3
3000x950x680	10/10 3/4 cv	CMS95-300 3/4

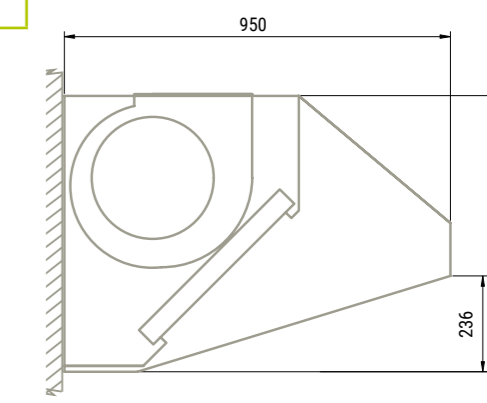
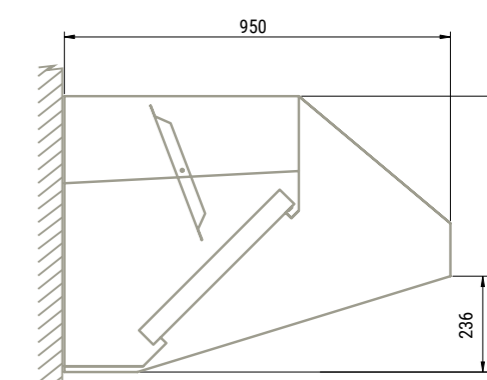
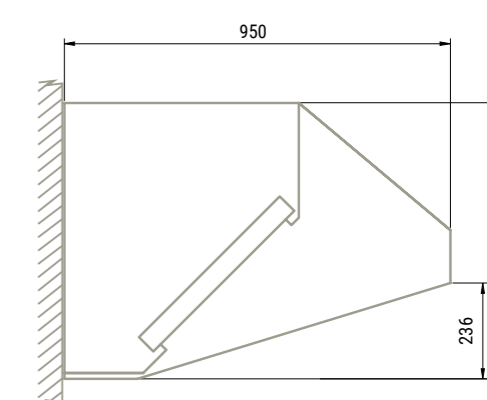

## CAMPANAS MURALES SNACK SERIE 110



- Fabricadas en acero inoxidable AISI 304 18/10 satinado.
- Campana soldada, con todas las aristas chafadas para una limpieza fácil y segura.
- Techo y respaldo exterior construido en acero galvanizado.
- Drenaje para el aceite con tapón roscado.
- Anclaje a pared muy sólido, de fácil instalación (incluye tornillería y accesorios).
- Los modelos con regulación disponen de un plenum interior con trampillas ajustables individualmente.
- En los modelos con turbina se indica la turbina estándar instalada, para más opciones ver pág. 151.
- Como opción, se puede incorporar turbina de 400°C/2h.
- Para campanas de longitud superior a 3 metros, consultar.
- Incluye filtros de lamas en acero inoxidable AISI 430 de dimensiones estándar 490x490x50mm.
- Luminarias opcionales, ver pág. 150.

## CAMPANA MURAL SNACK 110

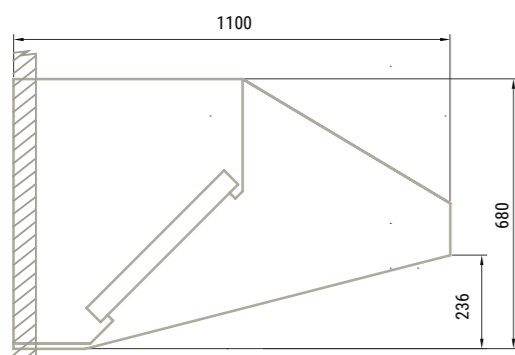

1mm	
Dimensiones	Modelo
1000x1100x680	CMS110-100
1250x1100x680	CMS110-125
1500x1100x680	CMS110-150
1750x1100x680	CMS110-175
2000x1100x680	CMS110-200
2250x1100x680	CMS110-225
2500x1100x680	CMS110-250
2750x1100x680	CMS110-275
3000x1100x680	CMS110-300

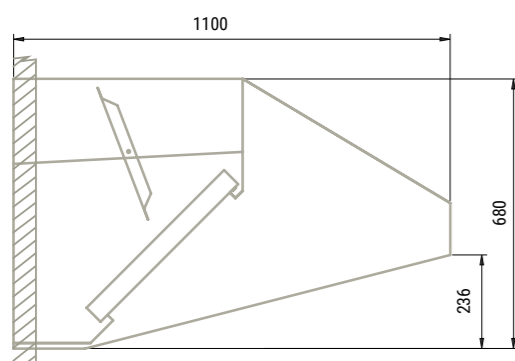

## CAMPANA MURAL SNACK 110 CON REGULACIÓN

1mm	
Dimensiones	Modelo
1500x1100x680	CMS110-150P
1750x1100x680	CMS110-175P
2000x1100x680	CMS110-200P
2250x1100x680	CMS110-225P
2500x1100x680	CMS110-250P
2750x1100x680	CMS110-275P
3000x1100x680	CMS110-300P

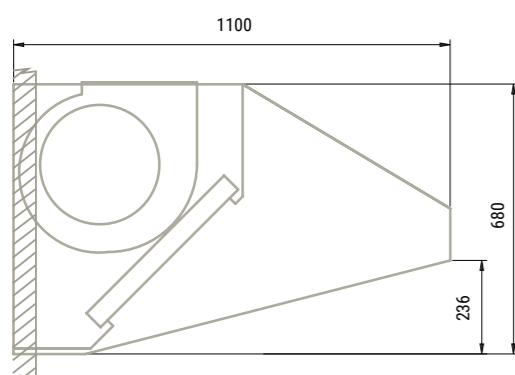

## CAMPANA MURAL SNACK 110 CON TURBINA

1mm		
Dimensiones	Turbina	Modelo
1000x1100x680	9/9 1/5 cv	CMS110-100 1/5
1000x1100x680	9/9 1/2 cv	CMS110-100 1/2
1250x1100x680	9/9 1/5 cv	CMS110-125 1/5
1250x1100x680	9/9 1/2 cv	CMS110-125 1/2
1500x1100x680	9/9 1/5 cv	CMS110-150 1/5
1500x1100x680	9/9 1/2 cv	CMS110-150 1/2
1750x1100x680	9/9 1/2 cv	CMS110-175 1/2
2000x1100x680	9/9 1/2 cv	CMS110-200 1/2
2250x1100x680	9/9 1/2 cv	CMS110-225 1/2
2500x1100x680	9/9 3/4 cv	CMS110-250 3/4
2500x1100x680	10/10 1/3 cv	CMS110-250 1/3
2750x1100x680	9/9 3/4 cv	CMS110-275 3/4
2750x1100x680	10/10 1/3 cv	CMS110-275 1/3
3000x1100x680	10/10 3/4 cv	CMS110-300 3/4

## CAMPANAS CENTRALES SNACK



- Fabricadas en acero inoxidable AISI 304 18/10 acabado satinado.
- Campana soldada, con todas las aristas chafadas para una limpieza fácil y segura.
- Techo exterior construido en acero galvanizado.
- Drenaje para el aceite con tapón roscado.
- Anclaje a techo muy sólido, de fácil instalación.
- En los modelos con turbina se indica la turbina estándar instalada, para otras opciones ver pág. 151.
- Como opción, se puede incorporar turbina de 400°C/2h.
- Para campanas de longitud superior a 3 metros, consultar.
- Incluye filtros de lamas en acero inoxidable AISI 430 de dimensiones estándar 490x490x50mm.
- Luminarias opcionales, ver pág. 150.

## CAMPANA CENTRAL SNACK

1mm	
Dimensiones	Modelo
1500x1675x680	CCS-150
1750x1675x680	CCS-175
2000x1675x680	CCS-200
2250x1675x680	CCS-225
2500x1675x680	CCS-250
2750x1675x680	CCS-275
3000x1675x680	CCS-300

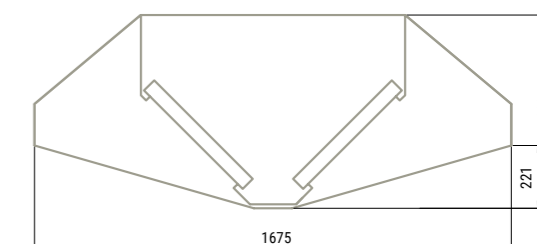

## CAMPANA CENTRAL SNACK TURBINA INCORPORADA

1mm		
Dimensiones	Turbina	Modelo
1500x1675x680	12/9 1 cv	CCS-150 1cv
1750x1675x680	12/9 1 cv	CCS-175 1cv
1500x1675x680	12/9 1 cv	CCS-200 1cv
2250x1675x680	12/12 15 cv	CCS-225 1,5cv
2500x1675x680	12/12 15 cv	CCS-250 1,5cv
2750x1675x680	12/12 15 cv	CCS-275 1,5cv
3000x1675x680	12/12 15 cv	CCS-300 1,5cv

