

PLANCHA 600 ELECTRICA CROMO

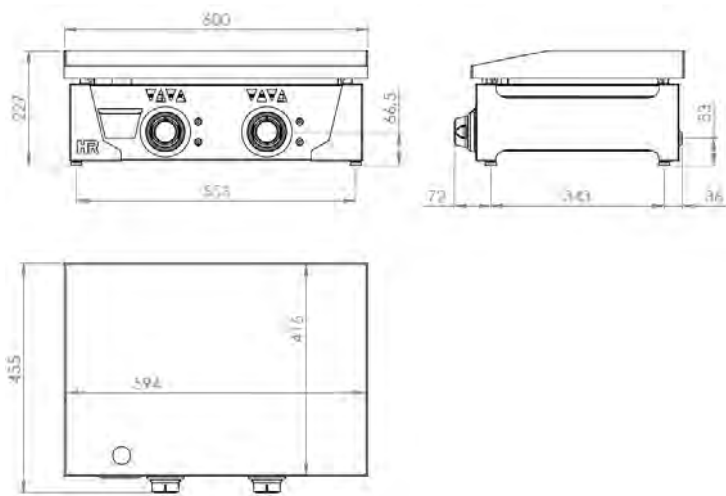

CARACTERÍSTICAS GENERALES

Marca	FAINCA HR
Familia de Producto	PLANCHA
Modelo	PLCE6100CR
Material principal	ACERO INOX. AISI-304
Dispositivos de control	SI
Tipo de control	MANDO
Tipo de calefacción	ELÉCTRICA
Selección del grado de temperatura	TERMOSTÁTICO
Superficie útil	594x416 mm 2471 cm ²
Tipo palastro	CROMO
Espesor palastro (mm)	15
Bandejas recoge grasas	1
Longitud cable conexión (m)	1.2

DATOS DEL EMBALAJE

Código EAN	8437006786393
Número estándar por unidad de embalaje / caja	1
Peso neto (kg)	42
Peso bruto (kg)	52

DATOS TÉCNICOS

Certificaciones de homologación	CE
Máx. Potencia eléctrica (kW)	4
Tensión (V)	230
Desconexión automática	NO
Dispositivo de seguridad	TERMOSTATO
Piezoeléctrico	NO

DIMENSIONES DEL APARATO

Dimensiones aparato (ancho, fondo, alto)(mm)	600x455x227h
Medidas del producto embalado (mm)	670x540x435h

PLANCHA 800 ELECTRICA CROMO

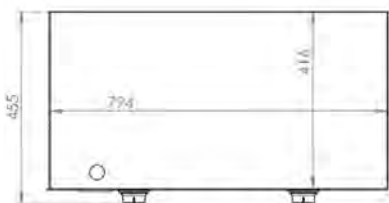
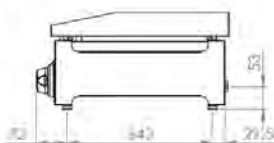
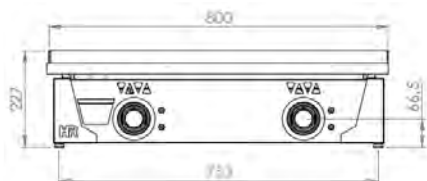

CARACTERÍSTICAS GENERALES

Marca	FAINCA HR
Familia de Producto	PLANCHA
Modelo	PLCE8100CR
Material principal	ACERO INOX. AISI-304
Dispositivos de control	SI
Tipo de control	MANDO
Tipo de calefacción	ELÉCTRICA
Selección del grado de temperatura	TERMOSTÁTICO
Superficie útil	794x416 mm 3303 cm ²
Tipo palastro	CROMO
Espesor palastro (mm)	15
Bandejas recoge grasas	1
Longitud cable conexión (m)	1.2

DATOS DEL EMBALAJE

Código EAN	8437006786454
Número estándar por unidad de embalaje / caja	1
Peso neto (kg)	55
Peso bruto (kg)	65

DATOS TÉCNICOS

Certificaciones de homologación	CE
Máx. Potencia eléctrica (kW)	5
Tensión (V)	230
Desconexión automática	NO
Dispositivo de seguridad	TERMOSTATO
Piezoeléctrico	NO

DIMENSIONES DEL APARATO

Dimensiones aparato (ancho, fondo, alto)(mm)	800x455x227h
Medidas del producto embalado (mm)	870x540x435h