

CUECEPASTA GAS 25L SERIE 750 ESTANTE 2019

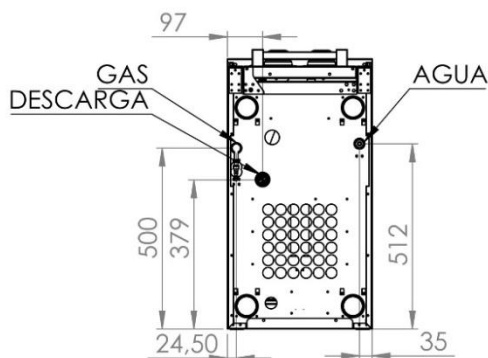
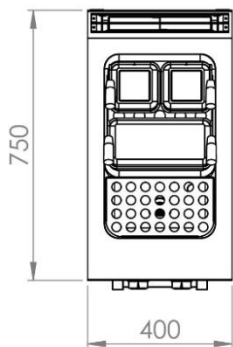
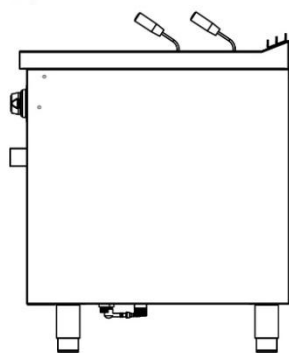
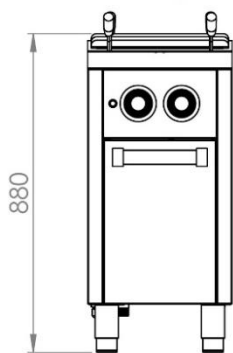

CARACTERÍSTICAS GENERALES

Marca	FAINCA HR
Familia de producto	CUECEPASTAS
Modelo	CPG25L750E
Material principal	ACERO INOX AISI 304
Dispositivo de control	SI
Tipo de control	MANDO
Cantidad	2
Tipo de calefacción	GAS
Selección de temperatura	MAX / MIN
Cuba de Cocción	
Capacidad (L)	25
Dimensiones (ancho, fondo, alto) (mm)	306x340x277h (GN2/3)
Llenado	MANUAL
Material de la cubeta	ACERO INOX AISI 316
Cestas para Alimentos (GN)	2 x 1/6 + 1 x 1/3
Soporte escurridor cestas	SI
Ventana/visor	SI
Filtros (Desagüe / Rebosadero)	SI / SI
Indicador de encendido	NO
Indicador de funcionamiento	NO

DATOS DEL EMBALAJE

Código EAN	8437006794077
Número estándar por unidad de embalaje / caja	1
Número estándar de unidades por palet	1
Peso neto (Kg)	60
Peso bruto (Kg)	70

DATOS TÉCNICOS

Certificación de homologación	CE
Máx. Potencia G. Butano/Propano (kW)	9.6
Máx. Potencia G. Natural (kW)	9.6
Piezoeléctrico	SI
Piloto de encendido	SI
Tipo de Seguridad de control	TEMP.
Dispositivo de seguridad	TERMOPAR
Conexiones / Posición	
Gas	Rosca 1/2" / INFERIOR
Agua	Rosca 1/2" / INFERIOR
Desagüe	Rosca 1" / INFERIOR

DIMENSIONES DEL APARATO

Dimensiones aparato (alto, ancho, fondo) (mm)	400x750x880h
Medidas del producto embalado (mm)	480x830x1000h
CESTA 1/3 (alto, ancho, fondo)(mm)	290x140x200h
CESTA 1/6 (alto, ancho, fondo)(mm)	140x140x200h