

DIVA 1 BRAZO CON LUZ LED

DIVA 1 ARMS WITH LED LIGHT



REF: 200102

SERIES: ESPEJOS DE AUMENTO / MAGNIFYING MIRRORS

DIMENSIONES / MEASUREMENTS: 347 X 215 mm.

PESO ARTICULO / ITEM WEIGHT: 1,090 kg

CAJA INDIVIDUAL / SINGLE CARTON: 385 x 265 x 120 mm

PESO CON CAJA INDIVIDUAL / SINGLE CARTON WEIGHT: 1,485 kg

CAJA MASTER / MASTER CARTON: 645 X 395 X 550 mm

CANTIDAD / AMOUNT: 10 uds

PESO CAJA MASTER / MASTER CARTON WEIGHT: 12 kg

ACABADO / FINISHED: Cromo brillo / *Chromed bright*

DESCRIPCIÓN / DESCRIPTION:

Espejo de una cara

Single side mirror.

Diámetro de 21,5 centímetros

Diameter of 21,5 cm.

Luz LED

Light LED

Cristal de 3X aumentos

3X magnification.

1 brazos

1 arm.

Alimentación: 220V/ 50 Hz

Power supply: 220 V/50 Hz.

Cable negro en espiral

Black spiral cord.

MATERIAL / MATERIAL:

Base y cubierta posterior fabricadas en acero inoxidable AISI 304

Base and back cover made of stainless Steel AISI 304.

Brazo oscilante fabricado en latón

Swing arm made of brass.

LIMPIEZA / CLEANING:

No utilizar disolventes ni productos abrasivos. Se aconseja el uso de agua y jabón.

Cleaning: Do not use solvent or abrasive products. Water and soap is recommended to clean.

ELEMENTOS FIJACION / FIXING ELEMENTS: Incluidos. / *Included*

CERTIFICACIONES / CERTIFICATIONS:

Resistencia a oxidación testada en cámara nieblas salinas con resultado superior a las 300 h.

More than 300 hours of corrosion resistance in the test by salt spray chamber.

Conforme a las normas:

In accordance with the standards:

UNE-EN 60598-1: "Luminaria, reglas y generalidades sobre ensayos". / UNE-EN 60598-2-6: "Luminarias con transformador integrado". o Acorde con la normativa CE.

DIVA 1 BRAZO CON LUZ LED

DIVA 1 ARMS WITH LED LIGHT

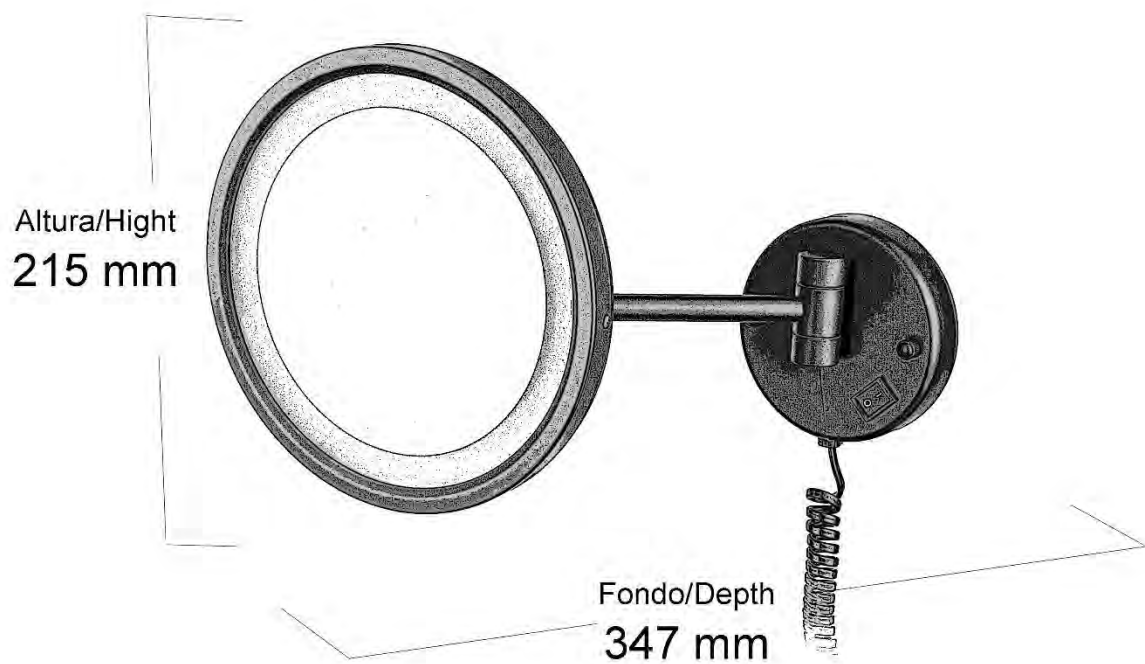

DIVA 1 BRAZOS CON LUZ LED

DIVA 1 ARMS WITH LED LIGHT

REF: 200102-N

SERIES: ESPEJOS DE AUMENTO / *MAGNIFYING MIRRORS*

DIMENSIONES / *MEASUREMENTS*: 347 X 215 mm.

PESO ARTICULO / *ITEM WEIGHT*: 1,090 kg

CAJA INDIVIDUAL / *SINGLE CARTON*: 385 x 265 x 120 mm

PESO CON CAJA INDIVIDUAL / *SINGLE CARTON WEIGHT*: 1,485 kg

CAJA MASTER / *MASTER CARTON*: 645 X 395 X 550 mm

CANTIDAD / *AMOUNT*: 10 uds

PESO CAJA MASTER / *MASTER CARTON WEIGHT*: 15 kg



ACABADO / FINISHED: Negro mate / *Matt black*

DESCRIPCIÓN / DESCRIPTION:

Espejo de una cara

Single side mirror.

Diámetro de 21,5 centímetros

Diameter of 21,5 cm.

Luz LED

Light LED

Cristal de 3X aumentos

3X magnification.

1 brazos

1 arm.

Alimentación: 220V/ 50 Hz

Power supply: 220 V/50 Hz.

Cable negro en espiral

Black spiral cord.

MATERIAL / MATERIAL:

Base y cubierta posterior fabricadas en acero inoxidable AISI 304

Base and back cover made of stainless Steel AISI 304.

Brazo oscilante fabricado en latón

Swing arm made of brass.

LIMPIEZA / CLEANING:

No utilizar disolventes ni productos abrasivos. Se aconseja el uso de agua y jabón.

Cleaning: Do not use solvent or abrasive products. Water and soap is recommended to clean.

ELEMENTOS FIJACION / FIXING ELEMENTS: Incluidos. / *Included*

CERTIFICACIONES / CERTIFICATIONS:

Resistencia a oxidación testada en cámara nieblas salinas con resultado superior a las 300 h.

More than 300 hours of corrosion resistance in the test by salt spray chamber.

Conforme a las normas:

In accordance with the standards:

UNE-EN 60598-1: "Luminaria, reglas y generalidades sobre ensayos". / UNE-EN 60598-2-6: "Luminarias con transformador integrado". o Acorde con la normativa CE.

DIVA 1 BRAZOS CON LUZ LED

DIVA 1 ARMS WITH LED LIGHT

