



CORTADORA DE HORTALIZAS CA- 3V

Cortadora de verduras. Producción hasta 500 Kg/h.



DESCRIPCIÓN COMERCIAL

Bloque motor de velocidad variable+ cabezal universal.
Equipado con tecnología “brushless”.

CARACTERÍSTICAS

- Equipado con tecnología “brushless”: motores potentes y eficientes.
- ✓ Máxima eficiencia: mantienen el par en todo el rango de velocidades.
- ✓ Exclusivo “force control system”: garantía de corte uniforme y de gran calidad.
- ✓ Diseño ligero y compacto: pesan menos, ocupan menos espacio.
- ✓ Estanqueidad mejorada al no requerir ventilación.
- ✓ Generan menor ruido: mejora ambiental en el lugar de trabajo.

Un corte perfecto

- ✓ Ajustes de gran precisión para obtener un corte uniforme y de excelente calidad.
- ✓ Puede dotarse de una amplia gama de discos y rejillas de la más alta calidad de corte. Combinando entre sí estos accesorios se pueden obtener más de 70 tipos de cortes y rallados diferentes.
- ✓ Exclusivo “Force Control System” para optimizar y estandarizar el corte de cada producto: aviso sonoro cuando el motor excede la fuerza preestablecida.

Built to last

- ✓ Fabricación en acero inoxidable y materiales alimentarios de la más alta calidad: bloque motor de acero inoxidable y cabezal de aluminio alimentario.

Máxima comodidad para el usuario

- ✓ Diseño ergonómico: permite cortar el producto en un solo movimiento.
- ✓ Salida del producto lateral: requiere menos fondo en la mesa de trabajo y direcciona el producto evitando salpicaduras.
- ✓ Panel de mandos avanzado de uso muy intuitivo que ofrece toda la información de un vistazo.

Mantenimiento, seguridad, higiene

- ✓ Pisador y tapa fácilmente desmontables para su limpieza.
- ✓ Combinación de sistemas de seguridad: cabazal, tapa, corte de corriente.
- ✓ Aparato certificado por NSF Internacional (normativa de higiene, limpieza y materiales aptos para contacto con alimentos).
- ✓ 100% tested.

INCLUIDO

- ✓ Bloque motor de velocidad variable.
- ✓ Cabezal universal.

ACCESORIOS

- Discos FCC
- Discos FCO
- Rejillas para fritas FFC
- Rejillas para cubos FMC
- Disco FCE
- Discos ralladores FR
- Cabezal tubos
- Soporte para discos y rejillas
- Soporte-carro
- Kit limpia-rejillas
- Discos FC-D
- Discos ralladores SH



PREPARACIÓN DINÁMICA
CORTADORAS DE HORTALIZAS



ficha de producto
actualizado 12/03/2020



CORTADORA DE HORTALIZAS CA-3V

Cortadora de verduras. Producción hasta 500 Kg/h.



ESPECIFICACIONES

Producción hora: 500 Kg

Área boca entrada (cortadora): 136 cm²

Diámetro de disco: 205 mm

Velocidad cortadora: 300 rpm - 1000 rpm

Potencia total: 1500 W

Dimensiones exteriores

Ancho: 391 mm

Fondo: 409 mm

Alto: 552 mm

Peso neto: 24 Kg

Nivel de ruido a 1 m.: <70 dB(A)

Ruido de fondo: 32 dB(A)

Dimensiones del embalaje

435 x 430 x 600 mm

Volumen del embalaje: 0.11 m³

Peso bruto: 28 Kg.

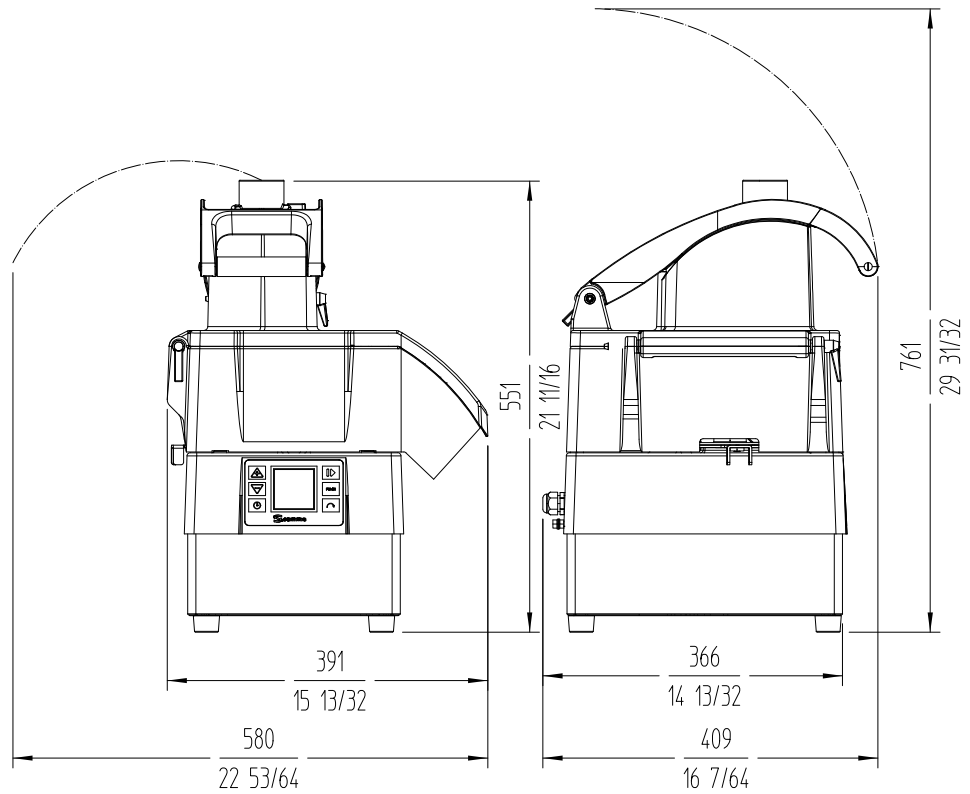

PREPARACIÓN DINÁMICA
CORTADORAS DE HORTALIZAS

MODELOS DISPONIBLES

1050784 Cortadora CA-3V 230/50-60/1

1050787 Cortadora CA-3V 120/50-60/1

* Consulte para versiones especiales



ficha de producto
actualizado 12/03/2020



CORTADORA DE HORTALIZAS CA-4V

Cortadora de verduras de gran producción, hasta 650 Kg./h



PREPARACIÓN DINÁMICA
CORTADORAS DE HORTALIZAS

DESCRIPCIÓN COMERCIAL

Bloque motor de velocidad variable + cabezal de gran producción.

Equipado con tecnología “brushless”.

CARACTERÍSTICAS

Equipado con tecnología “brushless”: motores potentes y eficientes.

- ✓ Máxima eficiencia: mantienen el par en todo el rango de velocidades.
- ✓ Exclusivo “force control system”: garantía de corte uniforme y de gran calidad.
- ✓ Diseño ligero y compacto: pesan menos, ocupan menos espacio.
- ✓ Estanqueidad mejorada al no requerir ventilación.
- ✓ Generan menor ruido: mejora ambiental en el lugar de trabajo.

Un corte perfecto

- ✓ Ajustes de gran precisión para obtener un corte uniforme y de excelente calidad.
- ✓ Puede dotarse de una amplia gama de discos y rejillas de la más alta calidad de corte. Combinando entre sí estos accesorios se pueden obtener más de 70 tipos de cortes y rallados diferentes.
- ✓ Cabezal con cuchilla en un lateral que distribuye productos dentro de la boca y corta y distribuye productos enteros como la berza.
- ✓ Cabezal equipado con expulsor alto: permite desplazar más cantidad de producto.
- ✓ Exclusivo “Force Control System” para optimizar y estandarizar el corte de cada producto: aviso sonoro cuando el motor excede la fuerza preestablecida.

Built to last

- ✓ Fabricación en acero inoxidable y materiales alimentarios de la más alta calidad: bloque motor de acero inoxidable y cabezal de aluminio alimentario.

Máxima comodidad para el usuario

- ✓ Diseño ergonómico. Máxima comodidad para el usuario.
- ✓ Salida del producto lateral: requiere menos fondo en la mesa de trabajo y direcciona el producto evitando salpicaduras.
- ✓ Panel de mandos avanzado de uso muy intuitivo que ofrece toda la información de un vistazo.

Mantenimiento, seguridad, higiene

- ✓ Pisador y tapa fácilmente desmontables para su limpieza.
- ✓ Combinación de sistemas de seguridad: cabazal, tapa, corte de corriente.
- ✓ Aparato certificado por NSF Internacional (normativa de higiene, limpieza y materiales aptos para contacto con alimentos).
- ✓ 100% tested.

INCLUIDO

- ✓ Bloque motor de velocidad variable.
- ✓ Cabezal de gran capacidad.
- ✓ Broca de uso opcional.

ACCESORIOS

- | | |
|---|---|
| <input type="checkbox"/> Discos FCC | <input type="checkbox"/> Cabezal universal |
| <input type="checkbox"/> Discos FCO | <input type="checkbox"/> Soporte para discos y rejillas |
| <input type="checkbox"/> Rejillas para fritas FFC | <input type="checkbox"/> Soporte-carro |
| <input type="checkbox"/> Rejillas para cubos FMC | <input type="checkbox"/> Kit limpia-rejillas |
| <input type="checkbox"/> Disco FCE | <input type="checkbox"/> Discos FC-D |
| <input type="checkbox"/> Discos ralladores FR | <input type="checkbox"/> Discos ralladores SH |
| <input type="checkbox"/> Cabezal tubos | |





CORTADORA DE HORTALIZAS CA-4V

Cortadora de verduras de gran producción, hasta 650 Kg./h



ESPECIFICACIONES

- Producción hora: 200 Kg - 650 Kg
- Área boca entrada (cortadora): 286 cm²
- Diámetro de disco: 205 mm
- Velocidad cortadora: 300 rpm - 1000 rpm
- Potencia total: 1500 W

Dimensiones exteriores

- Ancho: 391 mm
- Fondo: 400 mm
- Alto: 652 mm
- Peso neto: 27 Kg
- Nivel de ruido a 1 m.: <70 dB(A)
- Ruido de fondo: 32 dB(A)

Dimensiones del embalaje

- 445 x 430 x 595 mm
- Volumen del embalaje: 0.13 m³
- Peso bruto: 31.2 Kg.

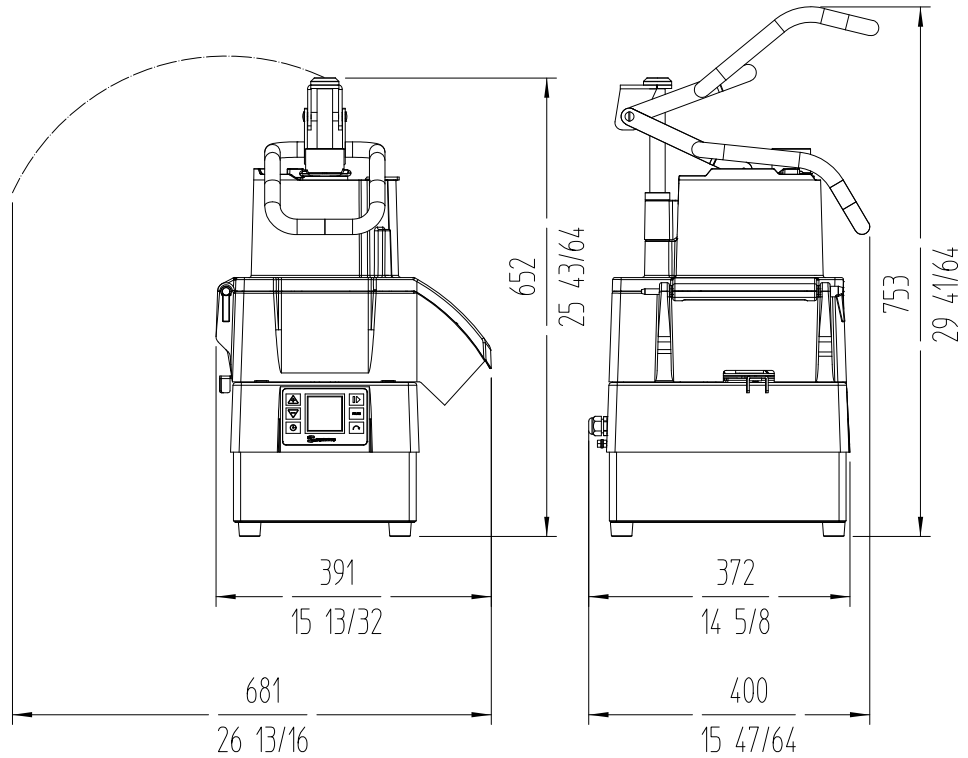

MODELOS DISPONIBLES

1050796 Cortadora CA-4V 230/50-60/1

1050799 Cortadora CA-4V 120/50-60/1

* Consulte para versiones especiales



PREPARACIÓN DINÁMICA
CORTADORAS DE HORTALIZAS

ficha de producto
actualizado 12/03/2020