



LAVAVASOS UX-40

Cesta de 400x400mm y altura útil de 300 mm



DESCRIPCIÓN COMERCIAL

Sani-Control: desinfección garantizada
Carrocerías embutidas y puerta easy-grip: higiene y ergonomía
Brazos exclusivos de lavado Hydroblade: máxima eficacia.
Sistema de filtrado en 3 etapas.
Carrocería de doble pared parcial.

Garantía Sani-Control

- ✓ DESINFECCIÓN GARANTIZADA en cumplimiento de la norma DIN 10534.
- ✓ Función THERMAL LOCK: Asegura que el aclarado se realizará a la temperatura idónea para desinfectar la vajilla.

Nuevas carrocerías embutidas

- ✓ Diseño ergonómico con ángulos redondeados para evitar la acumulación de suciedad y facilitar su limpieza.
- ✓ Volumen de cuba compacto (50% ahorro de agua con respecto a la gama anterior).
- ✓ Guías de cestas embutidas

Brazos de lavado Hydroblade™

- ✓ Toberas rediseñadas para obtener una mayor eficacia de lavado.
- ✓ Diseño "monoblock" aporta durabilidad y resistencia a los choques.
- ✓ Ahorro del 30% del consumo de agua durante el aclarado respecto



SAMMIC, S.L.
Basarte, 1 - 20720 AZKOITIA
www.sammic.com

a la gama anterior.

Sistema de filtros de 3 etapas: superficie, cuba y aspiración

- ✓ Conserva el agua de lavado en óptimas condiciones para mantener la eficacia de lavado constante.
- ✓ Los filtros de superficie con diseño "easy-on" se desmontan rápidamente, sin necesidad de desconectar los brazos de lavado.

Puerta "easy-grip": nuevo diseño con asa integrada en la puerta

- ✓ La integración de los componentes proporciona mayor resistencia y robustez.
- ✓ Diseño libre de aristas y zonas de difícil acceso: evita los depósitos de suciedad y favorece la limpieza.
- ✓ Su asa ergonómica proporcionar una adherencia perfecta, incluso con manos húmedas.
- ✓ Puerta con doble pared, micro de seguridad y junta de gran calidad
- ✓ 30 cm de capacidad de carga: alta versatilidad para el lavado de un amplio rango de vasos e incluso platos medianos.

Premium warewashing

- ✓ Ultra Xperience: altas prestaciones, sin complicaciones.
- ✓ Soft start: el arranque progresivo de la bomba de lavado para proteger los artículos frágiles.
- ✓ Color LCD Display: comunicación intuitiva del estado de la máquina por medio de mensajes, código de colores e iconos.
- ✓ Ciclos dedicados: selección del programa de lavado idóneo mediante iconos.
- ✓ Adaptable: permite ajustar los principales parámetros de la máquina a las necesidades de cada usuario.
- ✓ VISOR DE TEMPERATURAS
- ✓ Función Wash Plus +: aumenta la intensidad del ciclo de lavado para una mayor eficacia
- ✓ Panel de mandos con protección antihumedad IP65.

You will never WASH ALONE

- ✓ Tech-Services: nuestro equipo de técnicos le ayudará a tener su máquina siempre a punto.
- ✓ Design Services: cuéntenos cuáles son sus necesidades y le asesoraremos.
- ✓ 60 años de experiencia y know-how a su disposición.

INCLUIDO

- ✓ 1 cesta vasos.
- ✓ 1 cesta mixta (platos).
- ✓ 1 cestillo pequeño para cubiertos.

ACCESORIOS

- Descalcificadores manuales
- Descalcificadores automáticos
- Cesta 400 x 400
- Insertos / Suplementos / Otros
- Patas altas
- Osmotizador OS-140P
- Dosificadores
- Soporte para lavavasos de 400x400
- Kit de doble altura para AX/UX-40

LAVADO DE LA VAJILLA
LAVAVASOS INDUSTRIAL



www.sammic.es
Fabricante de Equipos para Hostelería
Basarte, 1
20720 Azkoitia, Spain
ventas@sammic.com
Tel.: +34 943 15 70 95



Proyecto	Fecha
Ref.	Uds.
Aprobado	

ficha de producto
actualizado 07/10/2021



LAVAVASOS UX-40 230/50/1

Cesta de 400x400mm y altura útil de 300 mm



1303100

ESPECIFICACIONES

Dimensiones de la cesta: 400 mm x 400 mm

Altura útil: 300 mm

Duración ciclo(s): -- " / -- " / -- "

Producción cestos/hora: -- / -- / --

Capacidad del calderín: 4.5 l

Capacidad de la cuba: 9 l

Consumos y ahorro

Consumo agua/ciclo: 1.9 l

Modo ahorro automático en: 25 '

Autoapagado: 120 '

Potencia

✓ Potencia de la bomba: 250 W / 0.33 Hp

✓ Potencia cuba: 1200 W

✓ Potencia calderín: 2800 W

✓ Potencia total: 3050 W

Alimentación eléctrica: 230 V / 50 Hz / 1 ~ (13.3 A)

Dimensiones exteriores

✓ Ancho: 470 mm

✓ Fondo: 540 mm

✓ Alto: 710 mm

Peso neto: 38.5 Kg

Nivel de ruido a 1 m.: <69 dB(A)

Dimensiones del embalaje

520 x 620 x 820 mm

Peso bruto: 44.5 Kg.

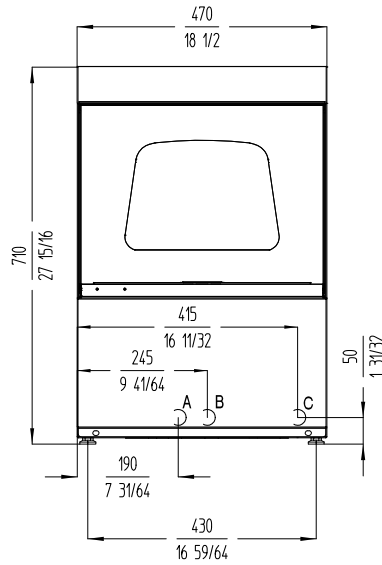

A: Entrada de agua 3/4" GAS.
B: Tubo de desague Ø30 mm.
C: Cable conexión.

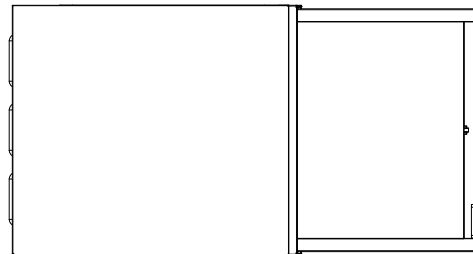
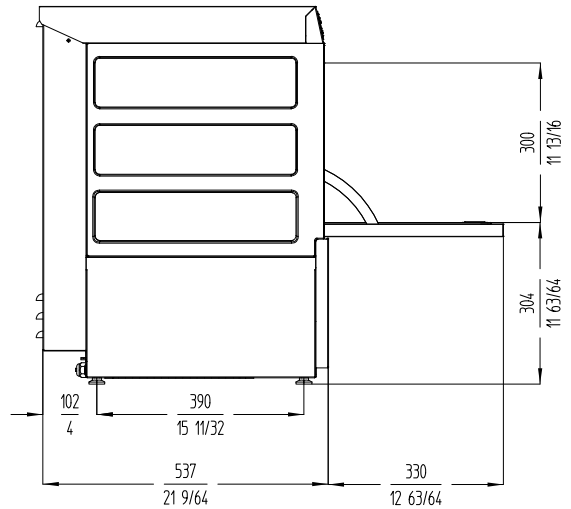

LAVADO DE LA VAJILLA
LAVAVASOS INDUSTRIAL



www.sammic.es

Fabricante de Equipos para Hostelería

Basarte, 1

20720 Azkoitia, Spain

ventas@sammic.com

Tel.: +34 943 15 70 95



Proyecto

Fecha

Ref.

Uds.

Aprobado

ficha de producto
actualizado 07/10/2021