



# MO-1834

Horno microondas

MANUAL DE INSTRUCCIONES **ES**





**Lea atentamente estas instrucciones antes de usar su horno microondas y guárdelas con sumo cuidado.**

Si sigue estas instrucciones, su horno le prestará muchos años de buen servicio.

## **GUARDE CUIDADOSAMENTE ESTAS INSTRUCCIONES**

### **PRECAUCIONES ESPECÍFICAS PARA EVITAR LA POSIBLE EXPOSICIÓN A UNA ENERGÍA EXCESIVA DE MICROONDAS**

- No intente hacer funcionar este horno con la puerta abierta, ya que esto puede provocar una exposición nociva a la energía de microondas. Es importante no romper ni manipular los cierres de seguridad.
- No coloque ningún objeto entre la parte delantera del horno y la puerta ni permita que se acumule suciedad o residuos de limpiador sobre las superficies de sellado.
- ADVERTENCIA: Si la puerta o sus juntas están dañadas, no debe hacer funcionar el horno hasta que hayan sido reparadas por un técnico competente.

### **ANEXO**

Si el aparato no se mantiene en un buen estado de limpieza, su superficie puede degradarse y esto puede afectar a la vida útil del mismo y conducir a una situación peligrosa.

### **ESPECIFICACIONES**

Modelo:	MO-1834
Tensión nominal:	230 V~50 Hz
Potencia nominal de entrada (microondas):	3000W
Potencia nominal de salida (microondas):	1800W
Capacidad del horno:	34 L
Dimensiones exteriores:	574 x 528 x 368 mm
Peso neto:	Aprox. 32,3 kg

### **INSTRUCCIONES DE SEGURIDAD IMPORTANTES ADVERTENCIA**

Para reducir el riesgo de incendio, descarga eléctrica, lesiones personales o exposición a una energía excesiva de microondas cuando utilice su aparato, siga las precauciones básicas, que incluyen las siguientes:

- Este aparato no está diseñado para su uso por parte de personas con capacidades físicas, sensoriales o mentales reducidas, o con falta de conocimientos y experiencia, a menos que sean supervisadas o hayan recibido instrucciones por parte de una persona responsable de su seguridad acerca del uso del aparato. Se debe supervisar a los niños para asegurarse de que no jueguen con el aparato.
- Si el cable de la alimentación está dañado, deberá ser cambiado por el fabricante, su responsable de mantenimiento o una persona con una cualificación similar para evitar riesgos (para aparatos con un accesorio de tipo Y). Advertencia: Asegúrese de que el aparato esté apagado antes de cambiar la lámpara para evitar la posibilidad de descargas eléctricas.
- ADVERTENCIA: Resulta peligroso que cualquier persona que no sea un técnico competente lleve a cabo cualquier tarea de mantenimiento o reparación que implique la retirada de una tapa que protege frente a la exposición a la energía de microondas.
- ADVERTENCIA: No se deben calentar líquidos ni otros alimentos en recipientes sellados, ya que podrían explotar.
- ADVERTENCIA: El calentamiento de bebidas al microondas puede provocar una ebullición eruptiva retardada, por lo tanto, se debe tener cuidado cuando se manipule el recipiente.
- ADVERTENCIA: El contenido de los biberones y tarros de alimentos infantiles se debe agitar o sacudir y se debe comprobar la temperatura antes de su consumo con el fin de evitar quemaduras.
- Utilice únicamente utensilios aptos para su uso en hornos microondas.
- Debido a la posibilidad de ignición, cuando caliente alimentos en recipientes de papel o plástico, vigile el horno.
- Si observa humo, apague o desenchufe el aparato y mantenga su puerta cerrada para sofocar las posibles llamas.
- Los huevos con cáscara y los huevos duros no se deben calentar en hornos microondas porque pueden explotar, incluso después de que el calentamiento en el microondas haya terminado.
- El horno se debe limpiar regularmente y se deben retirar los posibles depósitos de alimentos.
- Este aparato no debe limpiarse con un chorro de agua (para aparatos destinados a permanecer sobre el suelo y que no sean al menos IPX5).
- Si el horno no se mantiene limpio podría conducir al deterioro de su superficie, lo cual podría afectar negativamente a la vida del aparato y provocar una situación peligrosa.



14. Utilice únicamente la sonda de temperatura recomendada para este horno (para hornos provistos de medios para usar un sensor de temperatura).
15. Lea y siga las: "PRECAUCIONES ESPECÍFICAS PARA EVITAR LA POSIBLE EXPOSICIÓN A UNA ENERGÍA EXCESIVA DE MICROONDAS".
16. Los recipientes metálicos para alimentos y bebidas no se pueden utilizar durante el cocinado al microondas.

LEER ATENTAMENTE Y CONSERVAR PARA SU  
POSIBLE CONSULTA POSTERIOR

## REDUCCIÓN DEL RIESGO DE LESIONES PERSONALES INSTALACIÓN DE LA CONEXIÓN A TIERRA

### PELIGRO

#### Riesgo de descargas eléctricas

El contacto con alguno de los componentes internos puede provocar lesiones personales graves o incluso la muerte. No desmonte este aparato.

### ADVERTENCIA

#### Riesgo de descargas eléctricas

El uso indebido de la conexión a tierra puede provocar descargas eléctricas. No enchufe el horno en una toma hasta que el aparato esté instalado y conectado a tierra correctamente.

Este aparato se debe conectar a tierra. En caso de cortocircuito eléctrico, la conexión a tierra reduce el riesgo de descargas eléctricas, proporcionando un cable de escape para la corriente eléctrica.

Este aparato está equipado con un cable que tiene un cable de conexión a tierra con un enchufe de conexión a tierra. El enchufe debe estar enchufado a una toma instalada y conectada a tierra correctamente.

Consulte con un electricista cualificado o con personal del servicio técnico si no comprende por completo las instrucciones de conexión a tierra o si tiene dudas acerca de si el aparato está conectado a tierra correctamente. Si es necesario usar un alargador, utilice únicamente un alargador de 3 hilos.

1. Se proporciona un cable de alimentación corto para reducir el riesgo derivado de enredos o tropiezos de un cable más largo.
2. Si se utiliza un cable largo o un alargador:
  - 1) Las especificaciones eléctricas nominales del cable o alargador deben ser al menos iguales a las especificaciones eléctricas del aparato.
  - 2) El alargador debe ser un cable de 3 hilos de tipo conexión a tierra.
  - 3) Un cable largo se debe disponer de tal forma que no sobresalga por encima de la mesa o encimera para evitar que los niños puedan tirar del cable o tropezar accidentalmente con el mismo.

### LIMPIEZA

Asegúrese de desenchufar el aparato de la fuente de alimentación.

1. Después de utilizarlo, limpie el interior del horno con un paño ligeramente humedecido.
2. Limpie los accesorios con agua jabonosa de la manera habitual.
3. El marco y cierre de la puerta, así como las piezas colindantes, se deben limpiar minuciosamente con un paño húmedo cuando estén sucios.

### UTENSILIOS

Lea las instrucciones en "Materiales que se pueden usar y materiales que se deben evitar en hornos microondas". Puede haber ciertos utensilios no metálicos que no resulten seguros para su uso en microondas. En caso de duda, puede realizar una prueba del utensilio en cuestión siguiendo el procedimiento que se indica a continuación.

Prueba de utensilios:

1. Llene un recipiente para microondas con 1 taza de agua fría (250 ml) junto con el utensilio en cuestión.
2. Cocine a máxima potencia durante 1 minuto.
3. Examine cuidadosamente el utensilio. Si el utensilio está caliente, no lo utilice para cocinar al microondas.
4. No supere un tiempo de cocción de 1 minuto.

### PRECAUCIÓN

**Riesgo de lesiones personales:** Resulta peligroso que cualquier persona que no sea un técnico competente lleve a cabo cualquier tarea de mantenimiento o reparación que implique la retirada de una tapa que protege frente a la exposición a la energía de microondas.

### MATERIALES QUE SE PUEDEN USAR EN UN HORNO MICROONDAS

Utensilios	Observaciones
Plato para dorar	Siga las instrucciones del fabricante. La parte inferior del plato para dorar se debe colocar uniformemente sobre la placa cerámica. Un uso incorrecto puede provocar que la placa cerámica se rompa.
Vajilla	Solo aptos para microondas. Siga las instrucciones del fabricante. No utilice platos agrietados o astillados.
Tarros de vidrio	Retire siempre la tapa. Utilícelos únicamente para calentar la comida hasta que esté tibia. La mayoría de los tarros de vidrio no son resistentes al calor y pueden romperse.
Cristalería	Únicamente cristalería apta para microondas resistente al calor. Asegúrese de que no haya molduras metálicas. No utilice platos agrietados o astillados.
Bolsas para hornear	Siga las instrucciones del fabricante. No las cierre con lazos metálicos. Haga unas ranuras para permitir que escape el vapor.
Platos y tazas de papel	Utilícelos únicamente para el cocinado/calentamiento a corto plazo. Vigile siempre el horno mientras está cocinando.
Papel absorbente	Utilícelos para cubrir los alimentos hasta su recalentamiento y para absorber la grasa. Utilícelo únicamente para el cocinado a corto plazo y con supervisión.
Papel de pergamino	Utilícelo como protección para impedir salpicaduras o como envoltorio para el vaporizado.
Plástico	Solo aptos para microondas. Siga las instrucciones del fabricante. Debe llevar la etiqueta "Apto para microondas". Algunos recipientes de plástico se reblandecen a medida que la comida en su interior se calienta. Las "bolsas de cocción al vacío" y las bolsas de plástico cerradas herméticamente se deben cortar, agujerear o ventilar como se indica en sus instrucciones.
Envoltorios de plástico	Solo aptos para microondas. Utilícelos para cubrir los alimentos durante su cocinado con el fin de retener la humedad. No permita que el envoltorio de plástico entre en contacto con los alimentos.
Termómetros	Solo aptos para microondas (termómetros de carne y dulces).
Papel de cera	Utilícelo como protección para evitar salpicaduras y retener la humedad.

## MATERIALES QUE SE DEBEN EVITAR EN UN HORNO MICROONDAS

Utensilios	Observaciones
Bandejas de aluminio	Pueden provocar la formación de arco. Transfiera los alimentos a un plato apto para microondas.
Envases de cartón para alimentos con asas metálicas	Pueden provocar la formación de arco. Transfiera los alimentos a un plato apto para microondas.
Utensilios metálicos o con molduras metálicas	El metal aísla los alimentos de la energía de microondas. Las molduras metálicas pueden provocar la formación de arco.
Lazos metálicos de cierre	Pueden provocar la formación de arco y causar un incendio en el horno.
Lazos metálicos de cierre	Pueden provocar un incendio en el horno.
Espuma plástica	Si se expone a temperaturas elevadas, la espuma plástica se puede fundir y contaminar el líquido contenido en su interior.
Madera	Cuando se usa en el microondas, la madera se seca y puede agrietarse o partirse.

## INSTALACIÓN DEL HORNO

### NOMBRES DE LAS PIEZAS Y ACCESORIOS DEL HORNO

Retire el horno y todos los materiales del embalaje y del interior del horno. El horno se suministra con los accesorios siguientes:

**Manual de instrucciones** 1

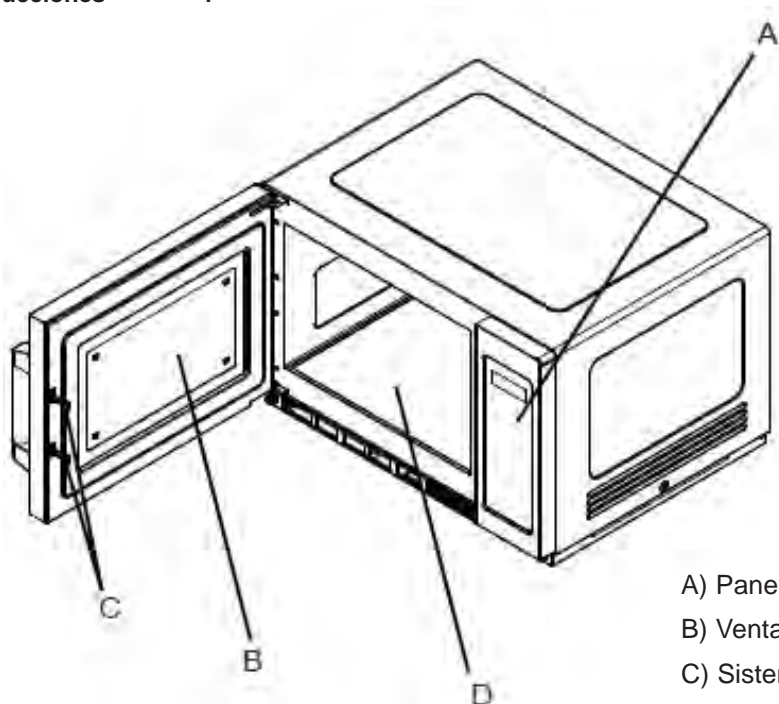

- A) Panel de control
- B) Ventana de observación
- C) Sistema de cierre de seguridad
- D) Placa cerámica

- Nota:**
- 1) No fuerce la placa cerámica.
  - 2) Introduzca y saque los utensilios con cuidado durante su funcionamiento para evitar dañar la placa cerámica.
  - 3) Después de usarlo, no toque la placa cerámica con la mano para evitar quemarse debido a las altas temperaturas.

## INSTALACIÓN EN ENCIMERA

Retire el material de embalaje y los accesorios. Examine el horno para ver si presenta daños como abolladuras o la puerta rota. No instale el horno si está dañado.

**Cuerpo del microondas:** Retire la película protectora de la superficie del cuerpo del horno microondas.

## INSTALACIÓN

1. Seleccione una superficie nivelada que le permita contar con un espacio abierto suficiente para los conductos de ventilación de entrada y salida (Figura 1).

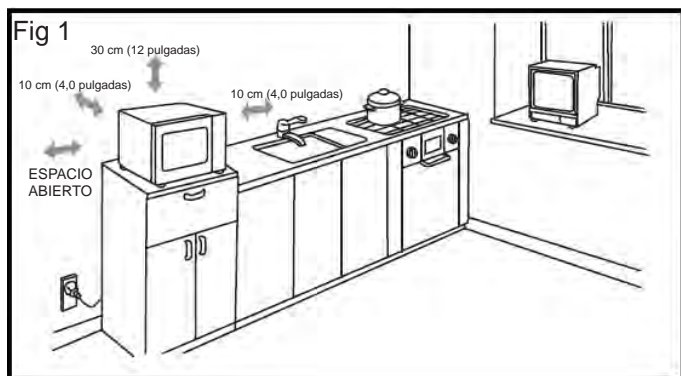

Se debe dejar un espacio de 10 cm entre el aparato y las paredes derecha y posterior y un espacio de 30 cm en la parte superior. Nunca desmonte los pies del microondas ni bloquee la entrada de aire y la abertura de salida de gases. El lateral izquierdo debe contar con espacio abierto.

- 1) El bloqueo de las aberturas de entrada o salida puede dañar el horno.
- 2) Coloque el horno tan lejos de equipos de radio y televisión como sea posible. El funcionamiento del horno microondas puede causar interferencias a la recepción de su radio o televisión.
- 3) Enchufe el horno en una toma doméstica estándar. Asegúrese de que la tensión y frecuencia sean las mismas que la tensión y frecuencia indicadas en la etiqueta de características del aparato.
- 4) Advertencia: El enchufe hembra, los dispositivos eléctricos o aquellos que sean susceptibles de verse afectados por el calor y la humedad se deben mantener alejados de los conductos de ventilación del horno.

2. Este aparato se puede instalar con un cierto grado de superposición (Figura 2). La altura de superposición máxima es de dos capas.

- (A) Afloje los tornillos, retire la placa de instalación y vuelva a colocar y apretar los tornillos.
- (B) Retire los cuatro tornillos como se muestra en la figura.
- (C) Coloque la placa de instalación en la posición siguiente y a continuación vuelva a colocar los tornillos y apriételos.

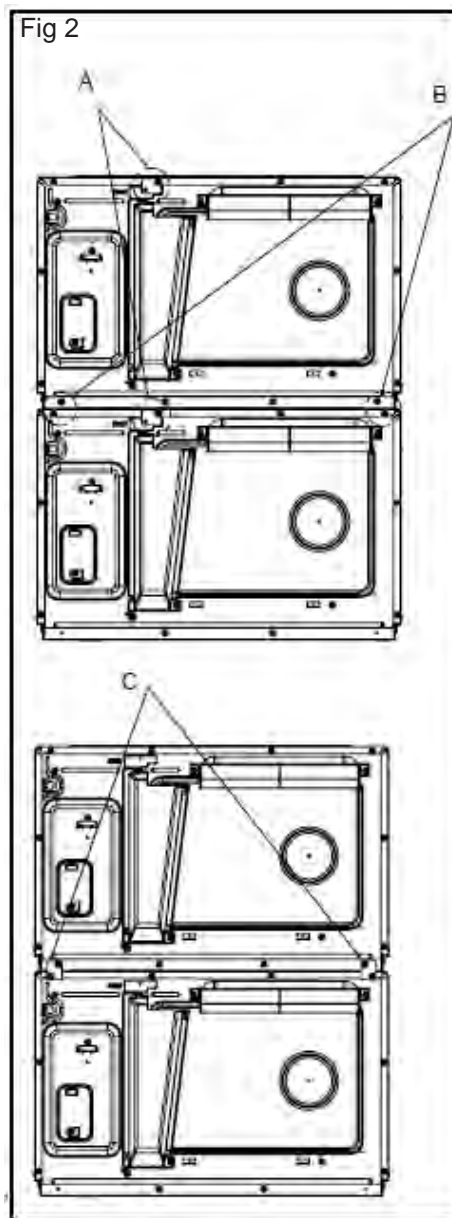

## INSTRUCCIONES DE LIMPIEZA

### Mantenga el horno siempre limpio.

1. Limpieza de la ventana de vidrio, el panel interior de la puerta y la parte delantera del horno

Para conseguir mejores prestaciones y mantener un grado de seguridad elevado, el panel interior de la puerta y la parte delantera del horno deben estar exentos de acumulaciones de grasa o alimentos. Limpie estas superficies con un detergente suave, aclárelas y séquelas. No utilice nunca materiales en polvo o paños abrasivos.

2. Limpieza del panel de control y las piezas de plástico

No use detergente ni aerosoles líquidos alcalinos para limpiar el panel de control y las piezas de plástico, ya que esto puede provocar daños a estas partes.

Utilice un paño seco (no empapado) para limpiar estas partes.

3. Limpieza del interior del horno

Después de usarlo, asegúrese de limpiar las salpicaduras de líquido y aceite, así como los restos de alimentos, tan rápido como sea posible. Si utiliza el horno cuando está sucio, su eficacia se reduce y la suciedad se adhiere a la superficie del horno y puede provocar malos olores. Limpie el interior con un paño impregnado en agua tibia con un detergente suave disuelto en la misma y a continuación aclare el jabón con un paño húmedo.

4. Limpie el sistema anti-aceite regularmente para evitar obstrucciones. De lo contrario, las acumulaciones de aceite caerán sobre los alimentos.
5. Limpie el filtro regularmente. Si el filtro se obtura, el horno calentará excesivamente los alimentos.
6. Cuando utilice el horno, la posición del sistema anti-aceite y el filtro debe ser correcta para evitar producir daños a otras piezas (véase Instalación en las páginas 19 y 20).

**PRECAUCIÓN:** No limpie las superficies pintadas o plásticas del horno con lejía, disolventes u otros agentes limpiadores, ya que esto puede provocar que estas partes se disuelvan o afilen.

## FUNCIONAMIENTO

### Panel de control y funciones

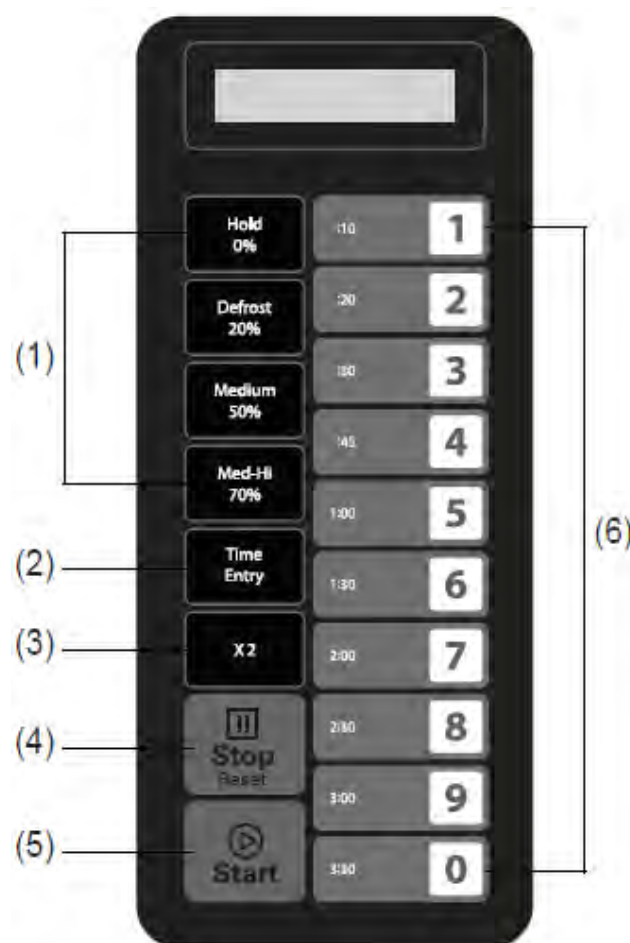

- (1) Botones de potencia
- (2) Botón de programación del tiempo
- (3) Botón de tiempo doble
- (4) Botón de detención/reinicio
- (5) Botón de inicio
- (6) Teclado numérico

## INSTRUCCIONES DE FUNCIONAMIENTO

### Apéndice A Opciones del usuario

Los elementos en **negrita** siguientes son los valores predeterminados.

Opción	Configuración	Descripción
1 Tono de fin del ciclo de cocinado	<b>OP:10</b>	<b>Tono de 3 segundos</b>
	OP:11	Tono continuo
	OP:12	5 tonos rápidos, repetitivos
2 Volumen del indicador acústico	OP:20	Indicador acústico apagado
	OP:21	Bajo
	<b>OP:22</b>	<b>Medio</b>
	OP:23	Alto
3 Indicador acústico encendido/apagado	OP:30	Sonido del teclado apagado
	<b>OP:31</b>	<b>Sonido del teclado encendido</b>
4 Ventana del teclado	OP:40	15 segundos
	OP:41	30 segundos
	<b>OP:42</b>	<b>60 segundos</b>
	OP:43	120 segundos
5 Cocinado sobre la marcha	OP:50	Cocinado sobre la marcha desactivado
	<b>OP:51</b>	<b>Sobre la marcha activado</b>
6 Restablecimiento de la puerta	<b>OP:60</b>	<b>Restablecimiento de la puerta desactivado</b>
	OP:61	Restablecimiento de la puerta activado
7 Tiempo máximo	<b>OP:70</b>	<b>Tiempo máximo de cocinado 60 minutos</b>
	OP:71	Tiempo máximo de cocinado 10 minutos
8 Programación manual	OP:80	Programación manual desactivada
	<b>OP:81</b>	<b>Programación manual activada</b>
9 Dígitos dobles	<b>OP:90</b>	<b>Modo de dígitos únicos - 10 programas</b>
	OP:91	Modo de dígitos dobles - 100 programas

### Apéndice B Tiempos de cocinado predeterminados

El horno se debe suministrar con los tiempos de cocinado predeterminados siguientes a menos que se indique de otro modo en las especificaciones del producto.

Botón	Pantalla (tiempo)	Potencia	Factores de cocinado
1	0:10	100 %	80%
2	0:20	100 %	80%
3	0:30	100 %	80%
4	0:45	100 %	80%
5	1:00	100 %	80%
6	1:30	100 %	80%
7	2:00	100 %	80%
8	2:30	100 %	80%
9	3:00	100 %	80%
0	3:30	100 %	80%

#### 1. Encendido

“ \_ \_ \_ \_ ” indica cuando se electrifica el horno por primera vez. Si se pulsa el botón “  ”, el horno pasará al modo de reposo.

Nota: En el modo de reposo, no se puede pulsar ningún botón.

#### 2. Modo de reposo

- Entrada: el horno entrará en modo de reposo después de que hayan pasado determinados segundos en el modo de preparado para funcionar sin pulsar ninguna tecla ni abrir o cerrar la puerta. El número de segundos que deben transcurrir se programa mediante la ventana de límite de tiempo del teclado, que se configura mediante la opción del usuario 4.
- Durante el modo de reposo, la pantalla LED está apagada y no debe haber actividad en el horno.
- En caso de apertura y cierre posterior de la puerta del horno, el horno saldrá del modo de reposo y pasará al modo preparado para funcionar.

#### 3. Modo de preparado para funcionar

- En este modo, el horno está preparado para empezar un ciclo de cocinado manual o predeterminado.
- La apertura y cierre de la puerta mientras el horno está en modo de reposo pasará el horno a modo de preparado para funcionar.
- Durante el modo de preparado para funcionar, se mostrará “READY” en la pantalla.
- Desde el modo de preparado para funcionar, el horno puede pasar a casi todos los demás modos.

#### 4. Modo de apertura de la puerta

- Mientras la puerta del horno esté abierta, el horno debe estar en el modo de apertura de la puerta.
- Durante este modo, la pantalla LED está apagada y el ventilador y la lámpara del horno funcionan.
- Cuando se cierra la puerta, si la opción del usuario OP:60 está seleccionada y el horno estaba ejecutando un ciclo de cocinado manual o predeterminado, el horno entrará en modo de pausa.

En todos los demás casos, el horno volverá al modo de preparado para funcionar con la opción del usuario OP:61, la apertura y cierre de la puerta borrará toda la información acerca de un programa manual o predeterminado que se estuviera ejecutando.

## 5. Modo de pausa

- 1) Este modo permite que los usuarios detengan temporalmente el ciclo de cocinado para inspeccionar o agitar los alimentos.
- 2) Mientras el horno está en el modo manual de cocinado o en el modo de cocinado con un programa predeterminado, si se abre o cierra la puerta, o si se pulsa la tecla "■", el horno entrará en modo de pausa.
- 3) Mientras esté en modo de pausa, la pantalla LED mostrará el tiempo de cocción restante.
- 4) El modo de pausa finalizará y volverá al modo de reposo de la misma forma que el modo de preparado para funcionar, dependiente de la Opción del usuario 4. Además, si se pulsa el botón "■", el horno entrará inmediatamente en el modo de preparado para funcionar. O, si pulsa el botón "▶", el horno entrará en el modo de funcionamiento.

## 6. Modo manual de cocinado

- 1) Mientras está en este modo, el usuario puede introducir manualmente un tiempo de cocción y un nivel de potencia.
- 2) Mientras el horno está en el modo de preparado para funcionar, pulsando la tecla "Time Entry" en el teclado, el horno pasará al modo manual de cocinado.
- 3) Durante este modo, se mostrará "00:00" en la pantalla para que programe el tiempo que necesite.
- 4) Si pulsa el botón "Hold 0%", "Defrost 20%", "Medium 50%" o "Med-Hi 70%" para seleccionar el nivel de potencia, la pantalla mostrará la potencia correspondiente. Si pulsa el mismo botón dos veces, la potencia cambiará a plena potencia y la pantalla mostrará "%POWER". Si no selecciona ninguna potencia, se usará la plena potencia, que es la predeterminada.
- 5) Durante el proceso de configuración, pulse "▶" para entrar en el modo manual de cocinado. Pulse "■" para entrar en el modo de preparado para funcionar.

## 7. Modo manual de cocinado

- 1) Este modo permite el cocinado de los alimentos. Mientras está en el modo manual de cocinado, pulse la tecla "▶" para que el horno comience a funcionar en el modo manual de cocinado.
- 2) Durante este modo, se muestra el tiempo de cocción restante en la pantalla. El ventilador y la lámpara funcionarán.
- 3) Cuando termine el programa de cocinado, el horno entrará en el modo de fin del ciclo de cocinado. Si pulsa el botón "■" en este modo, el horno entrará en modo de pausa.

## 8. Modo de fin del ciclo de cocinado

- 1) Una vez finalizado el tiempo del modo manual de cocinado, o del modo de cocinado con un programa predeterminado, el horno entrará en el modo de fin del ciclo de cocinado.
- 2) Durante este modo, se muestra "End" en la pantalla.
- 3) Si la opción del usuario OP:11 está seleccionada, el horno seguirá sonando (o si la opción del usuario OP:12 está seleccionada, el horno emitirá 5 tonos rápidos repetidamente) hasta que el usuario acepte la alarma y abra y cierre la puerta o pulse la tecla "■". Si la opción del usuario OP:10 está seleccionada, después del tono de 3 segundos, la pantalla

mostrará "DONE". Después del tono, la pantalla mostrará "READY". Si no se realiza ninguna acción durante un cierto periodo de tiempo, el horno entrará en modo de reposo.

## 9. Modo de cocinado con un programa predeterminado

- 1) Este modo permite cocinar los alimentos con la pulsación de una sola tecla. Mientras está en el modo de preparado para funcionar, al pulsar una de las diez teclas numéricas del teclado, el horno ejecutará el programa predeterminado asociado a esa tecla.
- 2) Durante este modo, la pantalla mostrará el tiempo de cocción restante. Si se trata de un cocinado multietapa, el tiempo de cocción restante no muestra el tiempo de cocción de una etapa concreta.
- 3) Cuando termine el programa de cocinado, el horno entrará en el modo de fin del ciclo de cocinado. Si pulsa el botón "■" en este modo, el horno entrará en modo de pausa.

## 10. Cocinado sobre la marcha

- 1) Mientras el horno está cocinando, si la opción del usuario OP:51 está seleccionada, al pulsar los botones numéricos, comenzará automáticamente el programa de cocinado predeterminado.
- 2) La pantalla mostrará el tiempo de cocción restante.
- 3) Cuando termine el programa de cocinado, el horno entrará en el modo de fin del ciclo de cocinado.

## 11. Modo de programación

Este modo permite que el usuario asigne tiempos de cocinado y niveles de potencia al botón de pulsación única.

- 1) Abra la puerta y pulse "1" durante 5 segundos, el indicador acústico sonará una vez y el horno entrará en el modo de programación.
- 2) Se mostrará "PROGRAM" en la pantalla. Podrá introducir el tiempo que necesite.
- 3) Pulse el botón "Hold 0%", "Defrost 20%", "Medium 50%" o "Med-Hi 70%" para seleccionar el nivel de potencia, la pantalla mostrará la potencia correspondiente. Si pulsa el mismo botón dos veces, la potencia cambiará a PL10. Si no selecciona ninguna potencia, se usará "PL10", que es la potencia predeterminada.

Nota: Programe primero el tiempo y a continuación el nivel de potencia.

- 4) Para cambiar los factores de cocinado: Si pulsa "X2", la pantalla mostrará "CF:XX". El factor predeterminado es 80 %. Se mostrará "CF:80". Si necesita cambiar el tiempo de cocción, simplemente pulse uno de los botones numéricos para hacerlo.
- 5) Tras programar el tiempo y la potencia, pulse "▶" para guardar el programa de cocinado. Una vez guardado el programa, se mostrará "PROGRAM" en la pantalla.
- 6) Si el tiempo total de cocinado supera la opción del usuario 7 de tiempo MÁX., cuando pulse "▶" para guardar el programa, el indicador acústico sonará brevemente tres veces para indicarle que no se puede utilizar ese tiempo y a continuación la pantalla volverá a mostrar "PROGRAM". El tiempo programado antes no cambiará.
- 7) Cierre la puerta para que el horno vuelva al modo de preparado para funcionar. Si pulsa el botón "■" durante el proceso de configuración, el horno volverá al modo de apertura de la puerta.



El programa no guardado se perderá. Si hay un programa guardado mediante el procedimiento de memorización de programas, pulse el botón numérico correspondiente y el programa memorizado comenzará automáticamente. Si no hay ningún programa guardado, el indicador acústico le alertará cuando pulse el botón numérico y el horno no funcionará.

Por ejemplo: memorización de un programa de cocinado Nivel de potencia PL7 y tiempo de cocción de 1 minuto y 25 segundos.

- Paso 1: Abra la puerta y pulse el botón numérico "1" durante 5 segundos; se mostrará "PROGRAM" en la pantalla.
- Paso 2: Pulse el botón numérico "3"; se mostrará "P:03" en la pantalla. Tras dos segundos, la pantalla mostrará el tiempo correspondiente ":30".
- Paso 3: Pulse los botones numéricos "1", "2" y "5", en este orden, para introducir el tiempo de cocción.
- Paso 4: Pulse el botón "Med-Hi/70%", se mostrará "1:25 70" en la pantalla. Configuración finalizada.
- Paso 5: Pulse "⏪" para guardar la configuración. Cuando desee utilizar este programa la próxima vez, bastará con pulsar "3" para que comience.

Nota:

1. Si se interrumpe el suministro eléctrico, el programa guardado no se perderá.
2. Si necesita volver a configurar el programa, siga los pasos anteriores.
3. Si pulsa "⏪" en el último paso, el horno volverá al modo de apertura de la puerta. La configuración no se utilizará.

## 12. Doble del tiempo de cocción

- 1) Con la tecla X2, el usuario puede programar fácilmente el doble de tiempo para un alimento en concreto.
- 2) Si se pulsa el botón "X2" en el modo de preparado para funcionar, seguido del inicio de un programa predeterminado, o si se pulsa el botón "X2" en un plazo de 5 segundos del inicio de un programa predeterminado, el horno comenzará a cocinar los alimentos con el doble del tiempo predeterminado de cocinado.
- 3) Pulse "X2"; se mostrará "DOUBLE" en la pantalla. Cuando pulse los botones numéricos, la pantalla LED mostrará el tiempo predeterminado para ese programa.  
Por ejemplo, el botón numérico "5" y su tiempo predeterminado que es de 1 minuto. A continuación, pulse "X2" y el tiempo cambiará a  $1:00 \times (1 + 0,8) = 1:48$  (1 minuto y 48 segundos).
- 4) Cuando termine el programa de cocinado, el horno entrará en el modo de fin del ciclo de cocinado.

## 13. Programación del cocinado por etapas

Esto permite que el usuario cocine los alimentos en el modo de cocinado manual o predeterminado.

- 1) Se pueden configurar tres etapas en la mayoría de los modos de cocinado predeterminados o programados.  
Después de programar la potencia y el tiempo para la primera etapa, pulse "Time Entry" para configurar la segunda etapa. Repita la misma operación para configurar la tercera etapa.
- 2) Cuando configure la segunda y tercera etapas, pulse "Time Entry", se mostrará "STAGE-2" y "STAGE-3", respectivamente, en la pantalla.
- 3) Pulse el botón "⏪" para empezar a cocinar.

Ejemplo: En el modo de programación, pulse el botón numérico "3" para programar dos etapas de cocinado. La primera etapa es PL7 y su tiempo es 1 minuto y 25 segundos. La segunda etapa es PL5

y su tiempo 5 minutos y 40 segundos. Las etapas se programan como se indica a continuación.

- a. Abra la puerta y pulse el botón numérico "1" durante 5 segundos; se mostrará "PROGRAM" en la pantalla.
- b. Pulse el botón numérico "3"; se mostrará "P:03" en la pantalla. Tras dos segundos, la pantalla mostrará el tiempo correspondiente ":30".
- c. Pulse "1", "2" y "5", en este orden, para introducir el tiempo de cocción. Se mostrará "1:25" en la pantalla.
- d. Pulse "Med-Hi 70%", se mostrará "1:25 70" en la pantalla. La programación de la primera etapa ha finalizado.
- e. Pulse "Time Entry"; se mostrará "STAGE-2" en la pantalla.
- f. Pulse los botones "5", "4" y "0", en este orden; se mostrará "5:40" en la pantalla.
- g. Pulse "Medium 50%", se mostrará "5:40 50" en la pantalla. La programación de la segunda etapa ha finalizado.
- h. Pulse el botón "⏪" para empezar a cocinar.
- i. El tiempo total va descendiendo.

## 14. Modo de opciones de uso

Este modo permite que el usuario seleccione entre diversas formas de funcionamiento del horno.

- 1) Abra la puerta del horno y pulse la tecla "2" durante 5 segundos. El indicador acústico sonará una vez y entrará en este modo.
- 2) La pantalla mostrará "OP:- -".
- 3) Pulse cualquier botón numérico para entrar en la configuración del modo correspondiente.  
Por ejemplo: para configurar el volumen del indicador acústico como medio. Pulse "2"; se mostrará "OP:22" en la pantalla.  
Si desea cambiarlo, mantenga pulsado "2" y la pantalla mostrará cíclicamente "OP:20", "OP:21", "OP:22", "OP:23", "OP:20".
- 4) Pulse "⏪" para guardar la configuración actual. Una vez guardada, se volverá a mostrar "OP:- -".
- 5) Durante el proceso de configuración, pulse "⏪" para entrar en el modo de apertura de la puerta. Cierre la puerta y entrará en el modo de preparado para funcionar.
- 6) Si no se pulsa el botón "⏪" en la última etapa, el programa no se podrá guardar, sino que permanecerá de la forma anterior.

## 15. Modo de mantenimiento

- 1) Abra la puerta del horno y pulse la tecla "3" durante 5 segundos para entrar en el modo de mantenimiento.
- 2) La pantalla mostrará "SERVICE".
- 3) Para comprobar los tiempos de apertura y cierre de la puerta, pulse el botón numérico "3" y la pantalla mostrará dichos tiempos.
- 4) Pulse la tecla "1" para visualizar las horas de funcionamiento. Pulse la tecla "2" para visualizar los ciclos de funcionamiento. Pulse la tecla "3" para visualizar los ciclos de la puerta. Pulse la tecla "4" para borrar la información de mantenimiento. Solo para algunos modelos:  
Pulse la tecla "5" para ejecutar "Top Mag". El horno mostrará los amperios.  
Pulse la tecla "6" para ejecutar "Bottom Mag". El horno mostrará los amperios.
- 5) Pulse "⏪" para entrar en el modo de apertura de la puerta. Cierre la puerta y entrará en el modo de preparado para funcionar.

## 16. Configuración predeterminada

En el modo de preparado para funcionar, pulse “▶” y “0” para cocinar con la configuración predeterminada.

- 1) Pulse “▶” y “0”, el indicador acústico sonará una vez y se mostrará “CHECK” en la pantalla. Si el horno está en la configuración predeterminada, la pantalla mostrará “11” después de tres segundos y el horno volverá al modo de preparado para funcionar.

Si el horno no está en la configuración predeterminada, la pantalla mostrará “00”. Pulse “▶” para acceder a la configuración predeterminada, la pantalla mostrará “CLEAR”. El indicador acústico sonará una vez y, después de la comprobación automática, la pantalla mostrará “11” o “00”.

- 2) Si no pulsa “▶” cuando la pantalla muestra “00”, la configuración se cancelará.

Nota: Tenga cuidado al realizar esta operación, ya que restablecerá todos los valores a la configuración predeterminada.

## Retirada e instalación del filtro

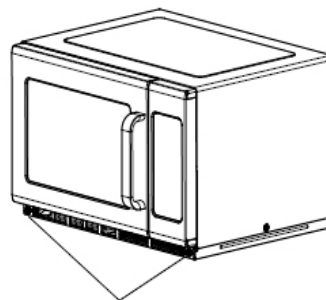

Gire los tornillos metálicos para aflojarlos.

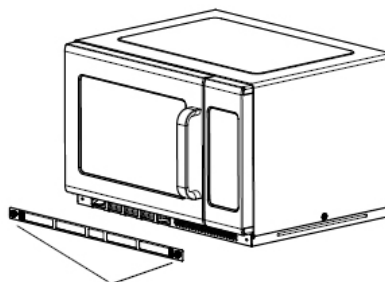

Retire el filtro.

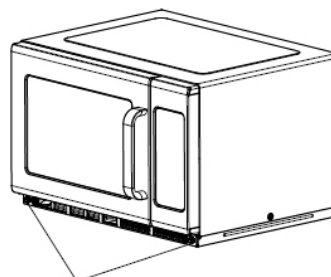

Para volverlos a instalar, alinee los orificios de montaje la placa de la base y gire los tornillos hacia la derecha para atornillarlos.

## Retirada e instalación del sistema anti-aceite

**⚠** Advertencia: Antes de retirar e instalar el sistema anti-aceite, asegúrese de desenchufar el aparato de la alimentación y evite quemarse debido a las altas temperaturas.

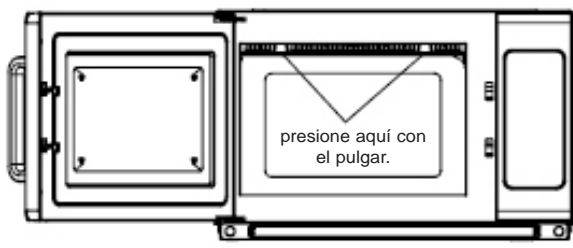

1. Sujete el sistema anti-aceite con las manos y presione con el pulgar en la dirección mostrada por las flechas, empuje bruscamente hacia atrás y a continuación tire de él hacia abajo.

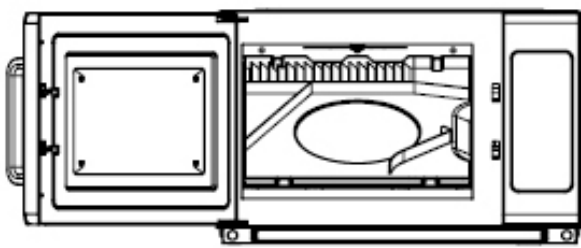

2. Estado de retirada.

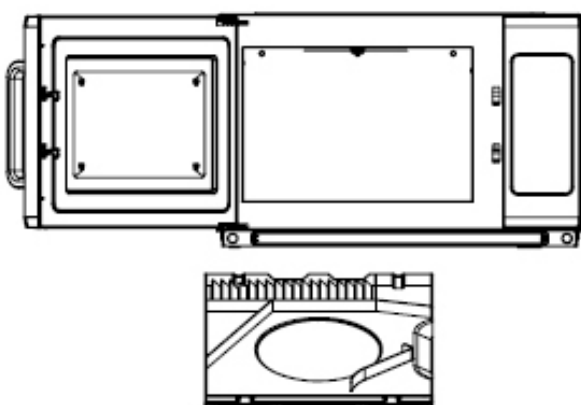

3. Extracción del sistema anti-aceite del aparato.

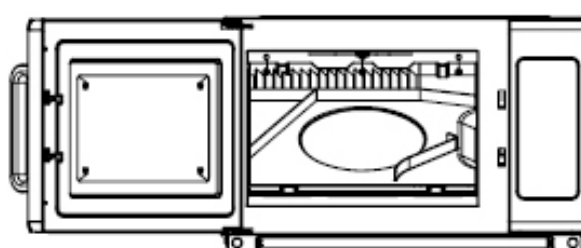

1. Sujete el sistema anti-aceite con las manos y, tras alinear los tres cilindros del mismo, introdúzcalo en los tres orificios de la placa posterior.

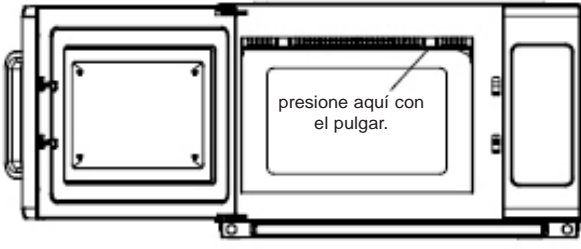

2. Sujete el microondas con la mano derecha, use el pulgar derecho para presionar en las direcciones de la flecha y haga fuerza para empujarlo hacia abajo. Presione hacia arriba con fuerza con el pulgar izquierdo al mismo tiempo. Coloque la parte derecha del sistema anti-aceite en la sujeción situada en la placa delantera.

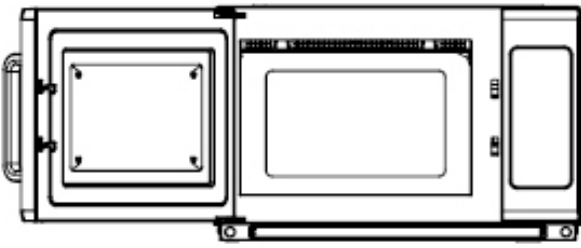

3. De izquierda a derecha, cargue el sistema anti-aceite. Cuando acabe, compruébelo para asegurarse de que la sujeción del sistema anti-aceite sea correcta.

**INSTALACIÓN (SUPLEMENTO)**

**IDENTIFICACIÓN Y SOLUCIÓN DE PROBLEMAS**

1. La operación de conmutación de este horno microondas puede provocar fluctuaciones de tensión en el suministro eléctrico. La conmutación de este horno en condiciones de un suministro eléctrico con una tensión desfavorable puede tener efectos adversos. Este dispositivo está previsto para su conexión a un sistema de alimentación con una impedancia del sistema máxima permitida  $Z_{m\acute{a}x}$  de **0,2 Ohmios** en la interfaz del suministro eléctrico del usuario. El usuario debe asegurarse de que este dispositivo esté conectado únicamente a un sistema de alimentación que satisfaga los requerimientos anteriores. Si procede, el usuario puede solicitar a la empresa responsable del suministro eléctrico público la impedancia del sistema necesaria en la interfaz.
2. Si no hay un conductor de equipotencial en el suministro eléctrico, se debe instalar un conductor de equipotencial externo en la parte posterior del aparato (véase el símbolo).

Este terminal debe estar en contacto eléctrico eficaz con todas las piezas metálicas fijas expuestas y debe permitir la conexión de un conductor con un área transversal nominal de hasta 10 mm<sup>2</sup>.



Símbolo para la conexión externa de conductores de equipotencial.

<b>Normal</b>	
El horno microondas interfiere con la recepción de la televisión	La recepción de los equipos de radio y televisión puede sufrir interferencias cuando el horno microondas está funcionando. Estas interferencias son similares a la de otros dispositivos eléctricos pequeños como batidoras, aspiradoras y ventiladores eléctricos. Esto es normal.
Luz del horno tenue	En el cocinado al microondas a baja potencia, la luz del horno puede tornarse tenue. Esto es normal.
Acumulación de vapor en la puerta, salida de aire caliente por los conductos de ventilación	Durante el cocinado, los alimentos pueden desprender vapor. La mayor parte saldrá por los conductos de ventilación, pero parte de este puede acumularse en superficies frías como la puerta del horno. Esto es normal.
El horno se ha puesto en marcha accidentalmente sin alimentos en su interior.	Está prohibido hacer funcionar esta unidad sin alimentos en su interior. Es muy peligroso.

<b>Problema</b>	<b>Causa posible</b>	<b>Remedio</b>
El horno no se puede poner en marcha.	(1) El cable de la alimentación no está bien enchufado.	Desenchufar y volver a enchufar transcurridos 10 segundos.
	(2) Fusible quemado o el disyuntor ha saltado	Cambie el fusible o restablezca el disyuntor averiados (en caso de reparación, esta la debe llevar a cabo personal especializado de nuestra empresa).
	(3) Problemas con la toma de alimentación.	Pruebe la toma de alimentación con otros aparatos eléctricos.
El horno no calienta	(4) La puerta no está bien cerrada.	Cierre bien la puerta.



Según la Directiva de Residuos de Equipos Eléctricos y Electrónicos (WEEE, por sus siglas en inglés), estos se deben recoger y tratar de forma independiente. Si en cualquier momento, o en el futuro, necesita desechar este producto, NO lo haga con los residuos domésticos. Envíe este producto a un punto de recogida de residuos de aparatos eléctricos y electrónicos siempre que sea posible.

**PN:16170000A57892**



**UNE-EN ISO 9001**

SAMMIC, S.L. Basarte, 1, 20720 AZKOITIA. [www.sammic.com](http://www.sammic.com)

01:20 - 0