



PELADORA PI-10 230/50/1

10 Kg. / ciclo.



1000651



Enchufe: -

—

Dimensiones exteriores

- ✓ Ancho: 435 mm
- ✓ Fondo: 635 mm
- ✓ Alto: 668 mm

Dimensiones externas con soporte

- ✓ Ancho con soporte: 433 mm
- ✓ Fondo con soporte: 638 mm
- ✓ Alto con soporte: 1040 mm

Peso neto: 36.2 Kg

Dimensiones del embalaje

670 x 470 x 810 mm

Peso bruto: 43.9 Kg

DESCRIPCIÓN COMERCIAL

Para pelar patatas, zanahorias u otros productos similares.

- ✓ Construcción en acero inoxidable.
- ✓ Revolvedores laterales con abrasivo de carburo de silicio (aprobado por NSF).
- ✓ Plato de aluminio con abrasivo de carburo de silicio (aprobado por NSF), fácilmente desmontable para su limpieza.
- ✓ Autoarrastré de residuos al desagüe.
- ✓ Eficiencia energética gracias a la optimización de los motores.
- ✓ Tapa transparente de policarbonato elevable, con cierre y dispositivo de seguridad.
- ✓ Puerta de aluminio con cierre hermético y dispositivo de seguridad.
- ✓ Mando con protección IP65. Fiabilidad mejorada contra la humedad y salpicaduras de agua.
- ✓ Sistema anti-retorno en la entrada de agua.
- ✓ Contacto auxiliar para una electroválvula exterior.
- ✓ Temporizador 0-6 min. Y funcionamiento continuo.

OPCIONAL

- Soporte.
- Filtro con dispositivo anti-es-puma.

ACCESORIOS

- Soportes peladoras M / PI / PES
- Filtros peladoras M / PI / PES

ESPECIFICACIONES

Producción hora: 200 Kg / 240 Kg

Capacidad de carga por ciclo: 10 Kg

Temporizador (min-max): 0' - 6'

Potencia total : 550 W

Alimentación eléctrica (v) : 230 V / 50 Hz / 1 ~ / (3.5 A)



Hosteleria10.com

PREPARACIÓN DINÁMICA
PELADORAS DE PATATAS

ficha de producto
actualizado 18/03/2022



PELADORA PI-10 230/50/1

10 Kg. / ciclo.



1000651

PREPARACIÓN DINÁMICA
PELADORAS DE PATATAS

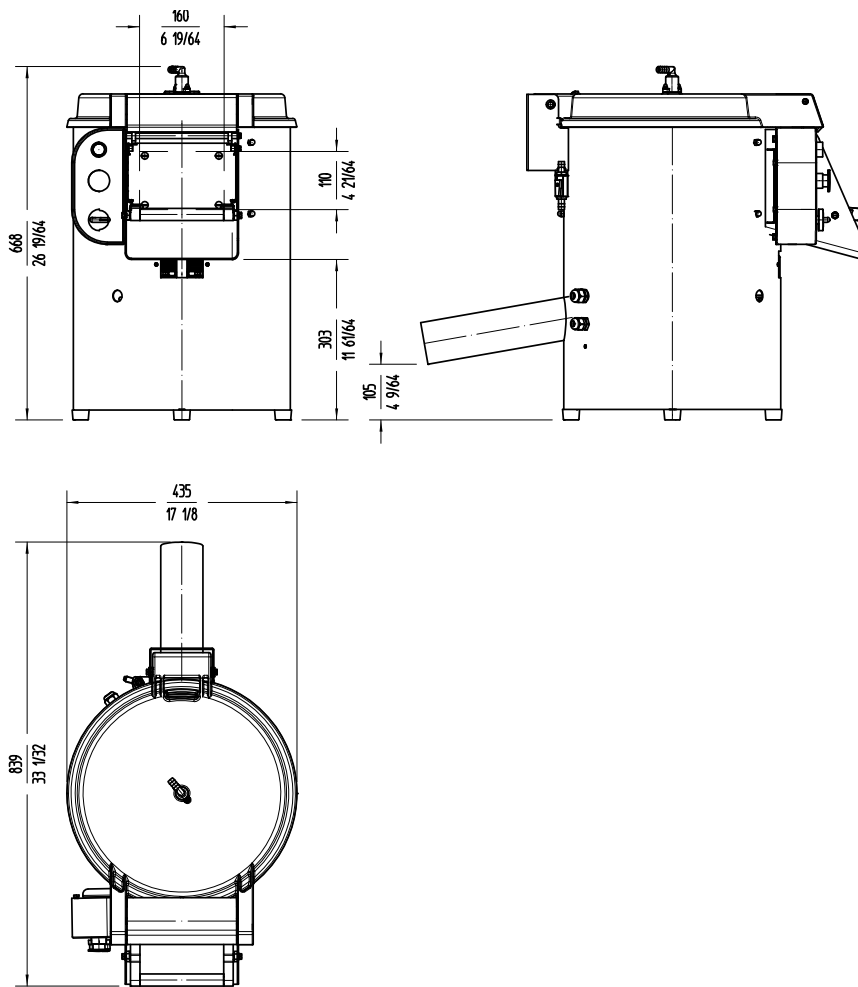

Fabricante de Equipos para Hostelería
ESPAÑA EXPORT
 www.sammic.es es.sammic.com
 Basarte 1 Basarte 1
 27720 Azkoitia, Spain 27720 Azkoitia, Spain
 ventas@sammic.com sales@sammic.com
 Tel.: +34 943 15 70 95 Tel.: +34 943 15 72 36



Proyecto	Fecha
Ref.	Uds.
Aprobado	

ficha de producto
actualizado 18/03/2022